

ポンプ制御盤 (GP) .....	1268
ポンプ制御盤 (G2) .....	1269
ポンプ制御盤 (G4) .....	1270
ポンプ制御盤 (F3) .....	1271
消火栓ポンプ制御盤 .....	1274
スターデルタ起動盤 .....	1276
アラーム盤 .....	1278
冷凍設備用警報盤 .....	1286
アラームユニット .....	1289
電極棒切替盤 .....	1292
水位検出警報盤 .....	1293
警報盤 .....	1294
ポンプ制御盤結線図 .....	1295

用途：給水又は排水の自動運転

ページュ マンセル 5Y7/1  
日塗工 G25-70B

クリーム マンセル 2.5Y9/1  
日塗工 G22-90B

※クリームの場合は品番末尾にK(例: GP 04K)をつけてご注文ください。



屋内用



屋外用

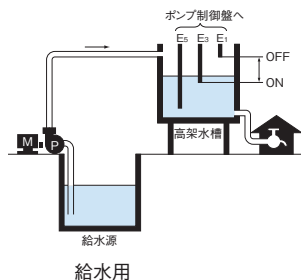

給水用

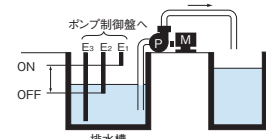

排水用

●仕様

キャビネット板厚	屋内用:本体1.6mm、扉1.6mm、枠1.6mm 屋外用:本体1.6mm、扉1.6mm、屋根1.6mm
警報出力	なし

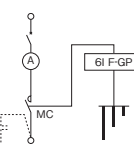
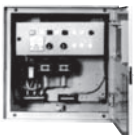
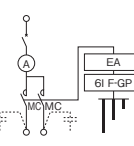
運転型式 回路構成	区分	モーター 容量	主幹：モーターブレーカ		主幹：漏電ブレーカ		主幹：ノーヒューズブレーカ		キャビネット寸法 (mm)			重量 (kg)
			品番	標準価格 (円)	品番	標準価格 (円)	品番	標準価格 (円)	タテ	ヨコ	フカサ	
単独自動運転  GP  結線図 P.1295	屋内用	0.4kW	GP 04	64,000	EGP 04	78,200	NGP 04	73,800	500	500	200	22
		0.75kW	GP 075		EGP 075		NGP 075					
		1.5kW	GP 15		EGP 15		NGP 15					
		2.2kW	GP 22		EGP 22		NGP 22					
		3.7kW	GP 37	65,500	EGP 37	79,700	NGP 37	75,300	700	500	200	23
		5.5kW	GP 55	80,000	EGP 55	100,000	NGP 55	94,500				29
		7.5kW	GP 75		EGP 75	108,000	NGP 75	109,000	31			
	屋外用	0.4kW	OGP 04	78,200	OEGP 04	90,000	ONGP 04	87,100	530	500	200	27
		0.75kW	OGP 075		OEGP 075		ONGP 075					
		1.5kW	OGP 15		OEGP 15		ONGP 15					
		2.2kW	OGP 22		OEGP 22		ONGP 22					
		3.7kW	OGP 37	79,700	OEGP 37	93,000	ONGP 37	88,600	730	500	200	28
		5.5kW	OGP 55	98,900	OEGP 55	117,000	ONGP 55	114,000				34
		7.5kW	OGP 75	100,000	OEGP 75	125,000	ONGP 75	127,000	37			
自動交互運転  GP A  結線図 P.1295	屋内用	0.4kW	GP 04A	102,000	EGP 04A	117,000	NGP 04A	114,000	500	500	200	23
		0.75kW	GP 075A		EGP 075A		NGP 075A					
		1.5kW	GP 15A		EGP 15A		NGP 15A					
		2.2kW	GP 22A		EGP 22A		NGP 22A					
		3.7kW	GP 37A	112,000	EGP 37A	127,000	NGP 37A	123,000	700	500	200	24
		5.5kW	GP 55A	123,000	EGP 55A	146,000	NGP 55A	142,000				29
		7.5kW	GP 75A		EGP 75A	154,000	NGP 75A	156,000	31			
	屋外用	0.4kW	OGP 04A	115,000	OEGP 04A	130,000	ONGP 04A	127,000	530	500	200	27
		0.75kW	OGP 075A		OEGP 075A		ONGP 075A					
		1.5kW	OGP 15A		OEGP 15A		ONGP 15A					
		2.2kW	OGP 22A		OEGP 22A		ONGP 22A					
		3.7kW	OGP 37A	125,000	OEGP 37A	142,000	ONGP 37A	137,000	730	500	200	29
		5.5kW	OGP 55A	142,000	OEGP 55A	162,000	ONGP 55A	161,000				35
		7.5kW	OGP 75A	143,000	OEGP 75A	173,000	ONGP 75A	176,000	38			

納期区分 ⑥ / 6日以内に発送

(商品コード53)  
注) 屋外用のキャビネット寸法フカサは屋根のツバを含みません。

# ポンプ制御盤 G2 61F-G2使用品

用途：異常増水警報を兼ねた給水又は排水の自動運転（自動交互同時運転は排水のみ）

ページユ マンセル 5Y7/1  
日塗工 G25-70B

クリーム マンセル 2.5Y9/1  
日塗工 G22-90B

※クリームの場合は品番末尾にK(例：G2 04K)をつけてご注文ください。



屋内用



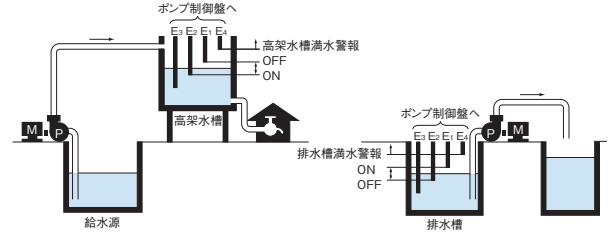

屋外用



### 仕様

キャビネット板厚	屋内用:本体1.6mm、扉1.6mm、枠1.6mm 屋外用:本体1.6mm、扉1.6mm、屋根1.6mm
警報出力※1	AC200V×1回路
自動交互同時運転のスイッチ区分	G2-D：主幹MCB+分岐MB×2 EG2-D：主幹MCB+分岐ELB×2 NG2-D：主幹MCB+分岐MCB×2

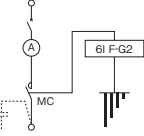
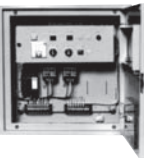
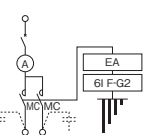
※1 警報出力に無電圧入力警報(アラーム盤等)をご使用の場合は、補助リレーをご利用下さい。 P.1273

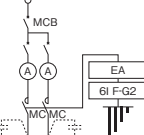
運転型式 回路構成	区分	モーター 容量	主幹：モーターブレーカ		主幹：漏電ブレーカ		主幹：ノーヒューズブレーカ		キャビネット寸法 (mm)			重量 (kg)			
			品番	標準価格 (円)	品番	標準価格 (円)	品番	標準価格 (円)	タテ	ヨコ	フカサ				
単独自動運転  G2 22  結線図 P.1295	屋内用	0.4kW	G2 04	83,500	EG2 04	95,900	NG2 04	93,000	500	500	200	24			
		0.75kW	G2 075		EG2 075		NG2 075								
		1.5kW	G2 15		EG2 15		NG2 15								
		2.2kW	G2 22	85,500	EG2 22	100,000	NG2 22	94,500				700	500	200	25
		3.7kW	G2 37		EG2 37		NG2 37								
		5.5kW	G2 55		EG2 55		NG2 55								
		7.5kW	G2 75		EG2 75		NG2 75								
	屋外用	0.4kW	OG2 04	98,900	OEG2 04	112,000	ONG2 04	108,000	530	500	200	29			
		0.75kW	OG2 075		OEG2 075		ONG2 075								
		1.5kW	OG2 15		OEG2 15		ONG2 15								
		2.2kW	OG2 22	100,000	OEG2 22	114,000	ONG2 22	109,000				730	500	200	30
		3.7kW	OG2 37		OEG2 37		ONG2 37								
		5.5kW	OG2 55		OEG2 55		ONG2 55								
		7.5kW	OG2 75		OEG2 75		ONG2 75								
自動交互運転  G2 22A  結線図 P.1295	屋内用	0.4kW	G2 04A	113,000	EG2 04A	128,000	NG2 04A	125,000	500	500	200	25			
		0.75kW	G2 075A		EG2 075A		NG2 075A								
		1.5kW	G2 15A		EG2 15A		NG2 15A								
		2.2kW	G2 22A	123,000	EG2 22A	140,000	NG2 22A	134,000				700	500	200	26
		3.7kW	G2 37A		EG2 37A		NG2 37A								
		5.5kW	G2 55A		EG2 55A		NG2 55A								
		7.5kW	G2 75A		EG2 75A		NG2 75A								
	屋外用	0.4kW	OG2 04A	127,000	OEG2 04A	143,000	ONG2 04A	140,000	530	500	200	30			
		0.75kW	OG2 075A		OEG2 075A		ONG2 075A								
		1.5kW	OG2 15A		OEG2 15A		ONG2 15A								
		2.2kW	OG2 22A	137,000	OEG2 22A	154,000	ONG2 22A	149,000				730	500	200	31
		3.7kW	OG2 37A		OEG2 37A		ONG2 37A								
		5.5kW	OG2 55A		OEG2 55A		ONG2 55A								
		7.5kW	OG2 75A		OEG2 75A		ONG2 75A								
自動交互同時運転  G2 22D  結線図 P.1295	屋内用	0.4kW	G2 04D	167,000	EG2 04D	189,000	NG2 04D	183,000	700	500	200	33			
		0.75kW	G2 075D		EG2 075D		NG2 075D								
		1.5kW	G2 15D		EG2 15D		NG2 15D								
		2.2kW	G2 22D	180,000	EG2 22D	199,000	NG2 22D	195,000				800	500	200	34
		3.7kW	G2 37D		EG2 37D		NG2 37D								
		5.5kW	G2 55D		EG2 55D		NG2 55D								
		7.5kW	G2 75D		EG2 75D		NG2 75D								
	屋外用	0.4kW	OG2 04D	186,000	OEG2 04D	207,000	ONG2 04D	199,000	730	500	200	39			
		0.75kW	OG2 075D		OEG2 075D		ONG2 075D								
		1.5kW	OG2 15D		OEG2 15D		ONG2 15D								
		2.2kW	OG2 22D	196,000	OEG2 22D	218,000	ONG2 22D	214,000				830	500	200	40
		3.7kW	OG2 37D		OEG2 37D		ONG2 37D								
		5.5kW	OG2 55D		OEG2 55D		ONG2 55D								
		7.5kW	OG2 75D		OEG2 75D		ONG2 75D								

納期区分 ⑥ / 6日以内に発送

(商品コード53)  
注) 屋外用のキャビネット寸法フカサは屋根のツバを含みません。  
この紙面に掲載の商品には、消費税は含まれておりません。

# ポンプ制御盤 G4 61F-G4使用品

用途：給水源の水位表示及び空転防止 高架水槽の水位表示、給水の自動運転

ページュ マンセル 5Y7/1 日塗工 G25-70B  
 クリーム マンセル 2.5Y9/1 日塗工 G22-90B

※クリームの場合は品番末尾にK(例：G4 04K)をつけてご注文ください。

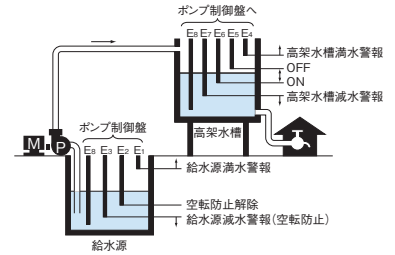

屋内用







屋外用

## 仕様

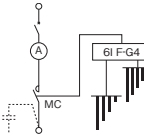
キャビネット板厚	屋内用:本体1.6mm、扉1.6mm、枠1.6mm 屋外用:本体1.6mm、扉1.6mm、屋根1.6mm
警報出力※1	AC200V×4回路
自動交互同時運転のスイッチ区分	G4-D：主幹MCB+分岐MB×2 EG4-D：主幹MCB+分岐ELB×2 NG4-D：主幹MCB+分岐MCB×2

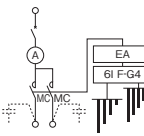
※1 警報出力に無電圧入力警報(アラーム盤等)をご使用の場合は、補助リレーをご利用下さい。 P.1273

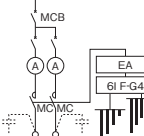
運転型式 回路構成	区分	モーター 容量	主幹：モーターブレーカ		主幹：漏電ブレーカ		主幹：ノーヒューズブレーカ		キャビネット寸法 (mm)			重量 (kg)
			品番	標準価格 (円)	品番	標準価格 (円)	品番	標準価格 (円)	タテ	ヨコ	フカサ	
単独自動運転  G4 37  結線図 P.1295	屋内用	0.4kW	G4 04	145,000	EG4 04	158,000	NG4 04	155,000	600	500	200	27
		0.75kW	G4 075		EG4 075		NG4 075					
		1.5kW	G4 15		EG4 15		NG4 15					
		2.2kW	G4 22	149,000	EG4 22	158,000	NG4 22	158,000	27			
		3.7kW	G4 37		EG4 37		NG4 37					
		5.5kW	G4 55	174,000	EG4 55	192,000	NG4 55	189,000	34			
		7.5kW	G4 75		EG4 75		NG4 75			202,000	200,000	36
	屋外用	0.4kW	OG4 04	158,000	OEG4 04	174,000	ONG4 04	168,000	630	500	200	33
		0.75kW	OG4 075		OEG4 075		ONG4 075					
		1.5kW	OG4 15		OEG4 15		ONG4 15					
		2.2kW	OG4 22	162,000	OEG4 22	179,000	ONG4 22	174,000	34			
		3.7kW	OG4 37		OEG4 37		ONG4 37					
		5.5kW	OG4 55	195,000	OEG4 55	215,000	ONG4 55	213,000	41			
		7.5kW	OG4 75		OEG4 75		ONG4 75			224,000	224,000	43
自動交互運転  G4 37A  結線図 P.1296	屋内用	0.4kW	G4 04A	170,000	EG4 04A	187,000	NG4 04A	183,000	600	500	200	28
		0.75kW	G4 075A		EG4 075A		NG4 075A					
		1.5kW	G4 15A		EG4 15A		NG4 15A					
		2.2kW	G4 22A	182,000	EG4 22A	196,000	NG4 22A	192,000	28			
		3.7kW	G4 37A		EG4 37A		NG4 37A					
		5.5kW	G4 55A	208,000	EG4 55A	230,000	NG4 55A	229,000	35			
		7.5kW	G4 75A		EG4 75A		NG4 75A			242,000	242,000	37
	屋外用	0.4kW	OG4 04A	186,000	OEG4 04A	199,000	ONG4 04A	196,000	630	500	200	34
		0.75kW	OG4 075A		OEG4 075A		ONG4 075A					
		1.5kW	OG4 15A		OEG4 15A		ONG4 15A					
		2.2kW	OG4 22A	195,000	OEG4 22A	213,000	ONG4 22A	207,000	35			
		3.7kW	OG4 37A		OEG4 37A		ONG4 37A					
		5.5kW	OG4 55A	230,000	OEG4 55A	252,000	ONG4 55A	251,000	41			
		7.5kW	OG4 75A		OEG4 75A		ONG4 75A			266,000	266,000	44
自動交互同時運転  G4 37D  結線図 P.1296	屋内用	0.4kW	G4 04D	235,000	EG4 04D	255,000	NG4 04D	249,000	800	500	200	36
		0.75kW	G4 075D		EG4 075D		NG4 075D					
		1.5kW	G4 15D		EG4 15D		NG4 15D					
		2.2kW	G4 22D	246,000	EG4 22D	269,000	NG4 22D	264,000	36			
		3.7kW	G4 37D		EG4 37D		NG4 37D					
		5.5kW	G4 55D	271,000	EG4 55D	301,000	NG4 55D	292,000	41			
		7.5kW	G4 75D		EG4 75D		NG4 75D			313,000	313,000	43
	屋外用	0.4kW	OG4 04D	257,000	OEG4 04D	277,000	ONG4 04D	273,000	830	500	200	43
		0.75kW	OG4 075D		OEG4 075D		ONG4 075D					
		1.5kW	OG4 15D		OEG4 15D		ONG4 15D					
		2.2kW	OG4 22D	269,000	OEG4 22D	291,000	ONG4 22D	285,000	44			
		3.7kW	OG4 37D		OEG4 37D		ONG4 37D					
		5.5kW	OG4 55D	301,000	OEG4 55D	331,000	ONG4 55D	326,000	49			
		7.5kW	OG4 75D		OEG4 75D		ONG4 75D			344,000	344,000	51

納期区分 ⑥ / 6日以内に発送

(商品コード53)

注) 屋外用のキャビネット寸法フカサは屋根のツバを含みません。

# ポンプ制御盤 F3 フロートスイッチ用

用途：フロートスイッチを使用した異常増水警報を兼ねた排水の自動運転

ページ マンセル 5Y7/1 日塗工 G25-70B  
 クリーム マンセル 2.5Y9/1 日塗工 G22-90B  
 ※クリームの場合は品番末尾にK(例：F3 04K)をつけてご注文ください。

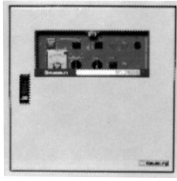

屋内用



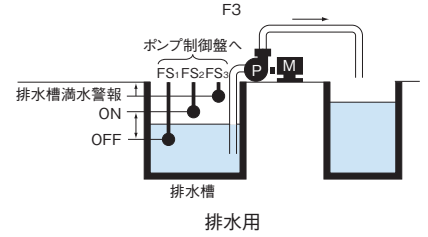

屋外用



### 仕様

キャビネット板厚	屋内用:本体1.6mm、扉1.6mm、枠1.6mm
	屋外用:本体1.6mm、扉1.6mm、屋根1.6mm
警報出力	AC200V×1回路
フロートスイッチ電圧	AC24V

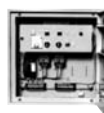
※1 警報出力に無電圧入力警報(アラーム盤等)をご使用の場合は、補助リレーをご利用下さい。 P.1273

運転型式 回路構成	区分	モーター 容量	主幹：モーターブレーカ		主幹：漏電ブレーカ		主幹：ノーヒューズブレーカ		キャビネット寸法 (mm)			重量 (kg)
			品番	標準価格 (円)	品番	標準価格 (円)	品番	標準価格 (円)	タテ	ヨコ	フカサ	
単独自動運転  F3 22  結線図 P.1296	屋内用	0.4kW	F3 04	81,200	EF3 04	94,500	NF3 04	90,000	500	500	200	24
		0.75kW	F3 075		EF3 075		NF3 075					
		1.5kW	F3 15		EF3 15		NF3 15					
		2.2kW	F3 22		EF3 22		NF3 22					
		3.7kW	F3 37	EF3 37	NF3 37	93,000	26					
	屋外用	0.4kW	OF3 04	95,900	OEF3 04	109,000	ONF3 04	106,000	530	500	200	30
		0.75kW	OF3 075		OEF3 075		ONF3 075					
		1.5kW	OF3 15		OEF3 15		ONF3 15					
		2.2kW	OF3 22		OEF3 22		ONF3 22					
		3.7kW	OF3 37	OEF3 37	ONF3 37	108,000	31					
自動交互運転  F3 22A  結線図 P.1296	屋内用	0.4kW	F3 04A	112,000	EF3 04A	127,000	NF3 04A	123,000	500	500	200	25
		0.75kW	F3 075A		EF3 075A		NF3 075A					
		1.5kW	F3 15A		EF3 15A		NF3 15A					
		2.2kW	F3 22A		EF3 22A		NF3 22A					
		3.7kW	F3 37A	EF3 37A	NF3 37A	133,000	26					
	屋外用	0.4kW	OF3 04A	125,000	OEF3 04A	142,000	ONF3 04A	137,000	530	500	200	30
		0.75kW	OF3 075A		OEF3 075A		ONF3 075A					
		1.5kW	OF3 15A		OEF3 15A		ONF3 15A					
		2.2kW	OF3 22A		OEF3 22A		ONF3 22A					
		3.7kW	OF3 37A	OEF3 37A	ONF3 37A	148,000	32					

納期区分 ⑥ / 6日以内に発送

(商品コード53)  
 注) 屋外用のキャビネット寸法フカサは屋根のツバを含みません。

# ポンプ制御盤オプション仕様

標準品に次のオプションを追加できます。ご使用に応じてご用命下さい。  
**変更後の価格は変更前価格+下記の価格です。**

注) 価格・オプションの説明については、当社営業所までお問合せ下さい。  
 (スペースの都合上で、各オプションが同時に取付けできない場合があります。)

## ●停止表示ランプの取付け

適応/全機種

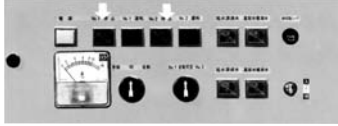

モーターの停止をランプ (GL) により表示します。  
 単独自動運転は1ヶ、自動交互運転および自動交互同時運転は2ヶ取付けます。

タイプ	モーター容量	標準価格加算額(円)	備考
単独自動運転	0.4kW~7.5kW	3,240	—
自動交互運転 自動交互同時運転		6,660	—

## ●ブザー回路の取付け

適応/G2・G4・F3タイプ

ブザーストップ回路  
・スナップスイッチ式

ブザーストップ回路  
・押しボタン式

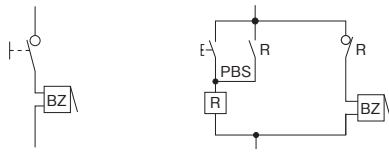

液面リレーから警報が出た場合、ブザーを鳴らし異常を知らせます。ブザーストップ回路には、スナップスイッチ式と押しボタン式があります。

- スナップスイッチ式 ブザーの停止をスナップスイッチで行います。警報解除後スナップスイッチを入に戻します。
- 押しボタン式 ブザーの停止を押しボタンで行います。警報解除後、元の状態に自動復帰します。

ブザーストップ回路	標準価格加算額(円)	備考
スナップスイッチ式	10,800	BZ+SSW
押しボタン式	14,200	BZ+PBS+CR

## ●進相コンデンサの取付け

適応/全機種

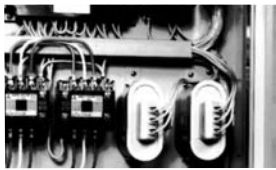

モーターの力率を改善します。

タイプ	モーター容量		コンデンサ容量	標準価格加算額(円)	備考
	50Hz	60Hz			
単独自動運転	—	0.4kW(1/2HP)	15μF	6,300	SC×1
	0.4kW(1/2HP)	0.75kW(1HP)	20μF	6,660	
	0.75kW(1HP)	1.5kW(2HP)	30μF	8,100	
	1.5kW(2HP)	2.2kW(3HP)	40μF	9,720	
	2.2kW(3HP)	3.7kW(5HP)	50μF	11,200	
	3.7kW(5HP)	5.5kW(7.5HP)	75μF	16,600	
	5.5kW(7.5HP)	7.5kW(10HP)	100μF	19,600	
	7.5kW(10HP)	—	150μF	28,300	
自動交互同時運転	—	0.4kW(1/2HP)	15μF	12,400	SC×2
	0.4kW(1/2HP)	0.75kW(1HP)	20μF	13,100	
	0.75kW(1HP)	1.5kW(2HP)	30μF	16,400	
	1.5kW(2HP)	2.2kW(3HP)	40μF	19,300	
	2.2kW(3HP)	3.7kW(5HP)	50μF	22,300	
	3.7kW(5HP)	5.5kW(7.5HP)	75μF	32,900	
	5.5kW(7.5HP)	7.5kW(10HP)	100μF	39,400	
	7.5kW(10HP)	—	150μF	56,500	

## ●機器取付けスペース

適応/全機種



送りスイッチ、タイマー、マグネットコンタクター、電極棒切替ユニットなどの機器を取り付けるスペースです。

	スペース部有効寸法 (mm)			外形寸法
	タテ	ヨコ	フカサ	
スペース1	200	350	180	キャビネットタテ寸法 200mm 増、ヨコ・フカサは変わらず
スペース2	300	350	180	キャビネットタテ寸法 300mm 増、ヨコ・フカサは変わらず

## ●異常時切替運転回路の取付け

適応/全機種のうち自動交互運転・自動交互同時運転仕様

自動交互運転時、片方が過負荷になった場合、他方に自動切替えし、正常なモーターの方で単独自動運転します。

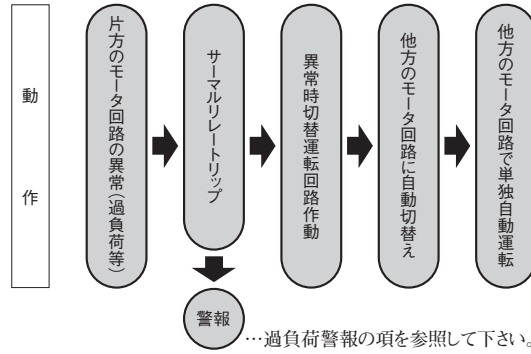
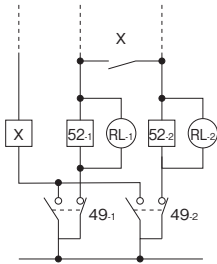

…過負荷警報の項を参照して下さい。

主幹	モーター容量	標準価格加算額(円)	備考
ELB・MCB	0.4kW~7.5kW	4,860	CR付

※主幹MBの品種には、取付けられません。

## ●過負荷警報の取付け

適応/全機種

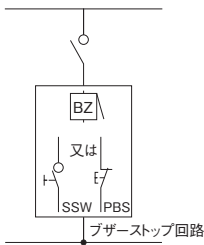

モーターの過負荷等で、サーマルリレーが作動した場合、ブザーをならし、警報を発します。ブザーストップ回路には、スナップスイッチ式と押しボタン式がありますので(ブザー回路の項、参照)、ご使用に応じお選び下さい。

※主幹MBの品種には、取付けられません。

ブザーストップ回路	標準価格加算額(円)	備考
スナップスイッチ式	10,800	BZ+SSW
押しボタン式	14,200	BZ+PBS+CR

## ●電極棒自己保持自動復帰回路の取付け

適応/G4タイプ

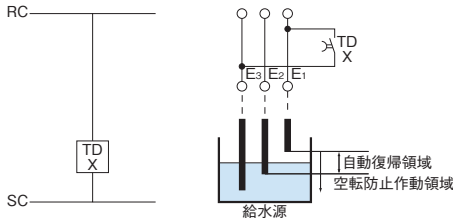

停電後、給水源の水面が空転防止の領域以下の場合(結線図E<sub>1</sub>以下)、再始動ができません。この回路の機能は、通電開始後、タイマーにより電極棒間を短絡し、空転防止を解除して、停電後の再始動を自動的に行うものです。ただし、水面がE<sub>2</sub>以下の場合には再始動されません。

	標準価格加算額(円)
TD 1ヶ	13,300

## ●避雷器の取付け

適応/全機種

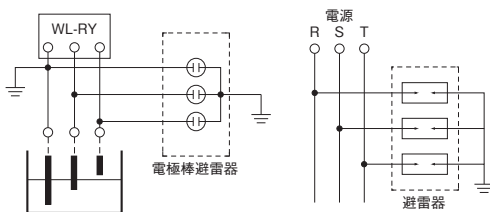

山間部など誘導雷障害を受けやすい地域に適します。

①電極棒避雷器…主に電極棒、操作回路等の保護をします。

仕様 放電開始電圧 90V±20%  
耐衝撃電圧 20万V(1×40μs)  
耐衝撃電流 6000A(1×40μs)

②電源側避雷器…主に主回路等の保護をします。

	標準価格加算額(円)
電源側	17,600
電極棒側(3P)	17,600
電極棒側(4P)	20,900

## ●補助リレーの取付け

適応/全機種

補助接点が必要な場合、取付けます。

定格/220V 5A 接点/2C

	標準価格加算額(円)
2C 1ヶ	7,380

## ■電磁弁用リレーの取付け

適応/G4タイプのうち単独自動運転・自動交互運転仕様

電磁弁を自動操作するリレー(61F-GP-N8)を取付けます。

※キャビネットタテ寸法が+200mm大きくなります。

	標準価格加算額(円)
61F-GP+ COS	21,600

# 消火栓ポンプ制御盤 KP

クリーム マンセル 2.5Y9/1  
日塗工 G22-90B

消火栓ポンプ制御盤は「加圧送水装置等の構造・基準」に基づいて設計、製作され、財団法人日本消防設備安全センターが行う試験に合格した認定品です。不燃材で囲まれた部屋（ポンプ室、電気室等）に設置して使用する型式認定品です。（納入に際しては、このほか個別認定の申請が必要です。）

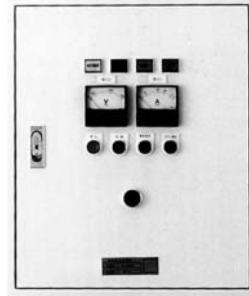

## ●認定番号

種別	単独制御盤	
始動方式	直入れ始動方式	スターデルタ始動方式
認定番号	PM-079号	PM-080号
型式記号	KP-G	KP-S

## ●直入れ始動方式

### ●スイッチ押釦入力

モーター容量	納期区分	品番	標準価格(円)	キャビネット寸法(mm)			使用キャビネット	重量(kg)
				タテ	ヨコ	フカサ		
2.2kW	受	KP-02A-G	198,000	600	500	200	FX 6050-20K	27
3.7kW	受	KP-03A-G	205,000					
5.5kW	受	KP-05A-G	235,000					
7.5kW	受	KP-07A-G	235,000					

(商品コード53)

## ●消火栓始動器スペース付き

モーター容量	納期区分	品番	標準価格(円)	キャビネット寸法(mm)			使用キャビネット	重量(kg)
				タテ	ヨコ	フカサ		
2.2kW	受	KP-02B-G	168,000	900	500	200	FX 9050-20K	37
3.7kW	受	KP-03B-G	176,000					
5.5kW	受	KP-05B-G	205,000					
7.5kW	受	KP-07B-G	205,000					

(商品コード53)

## ●スターデルタ始動方式

### ●スイッチ押釦入力

モーター容量	納期区分	品番	標準価格(円)	キャビネット寸法(mm)			使用キャビネット	重量(kg)
				タテ	ヨコ	フカサ		
5.5kW	受	KP-05A-S	292,000	800	500	200	FX 8050-20K	33
7.5kW	受	KP-07A-S	292,000					
11kW	受	KP-11A-S	320,000					
15kW	受	KP-15A-S	320,000					
18.5kW	受	KP-18A-S	362,000					
22kW	受	KP-22A-S	372,000					
30kW	受	KP-30A-S	410,000	1000	600	200	FX 1060-20K	43
37kW	受	KP-37A-S	446,000					
45kW	受	KP-45A-S	589,000	1400	700	200	FX 1470-20K	61
55kW	受	KP-55A-S	626,000					

(商品コード53)

## ●消火栓始動器スペース付き

モーター容量	納期区分	品番	標準価格(円)	キャビネット寸法(mm)			使用キャビネット	重量(kg)
				タテ	ヨコ	フカサ		
5.5kW	受	KP-05B-S	286,000	900	600	200	FX 9060-20K	40
7.5kW	受	KP-07B-S	286,000					
11kW	受	KP-11B-S	316,000	1000	600	200	FX 1060-20K	43
15kW	受	KP-15B-S	316,000					
18.5kW	受	KP-18B-S	354,000					
22kW	受	KP-22B-S	368,000					
30kW	受	KP-30B-S	401,000	1200	600	250	FX 1260-25K	51
37kW	受	KP-37B-S	441,000					
45kW	受	KP-45B-S	584,000	1600	700	250	FX 1670-25K	70
55kW	受	KP-55B-S	621,000					

(商品コード53)

●仕様

始動方式	直入れ始動方式	スターデルタ始動方式
認定番号	PM-079号	PM-080号
型式記号	KP-G	KP-S
電動機出力	2.2kW ~ 7.5kW	5.5kW ~ 55kW
構成	屋内壁掛型	
電源	3φ3W AC200V 50/60Hz	
外箱の材質	SPCC 又は SPHC	
盤内配線	600Vビニル絶縁電線(IV)	
表示	電流計、電圧計、電源表示灯(WL)、運転表示灯(RL)	
警報表示	過電流表示灯(OL)、吸水槽減水表示灯(OL)	
警報/停止	過電流・吸水槽減水警報ブザー/押釦スイッチ	
非常電源	キーブリレーによる自動継続運転(再起動不要)	

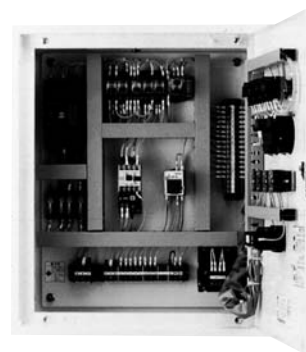

●回路構成

●直入れ始動方式

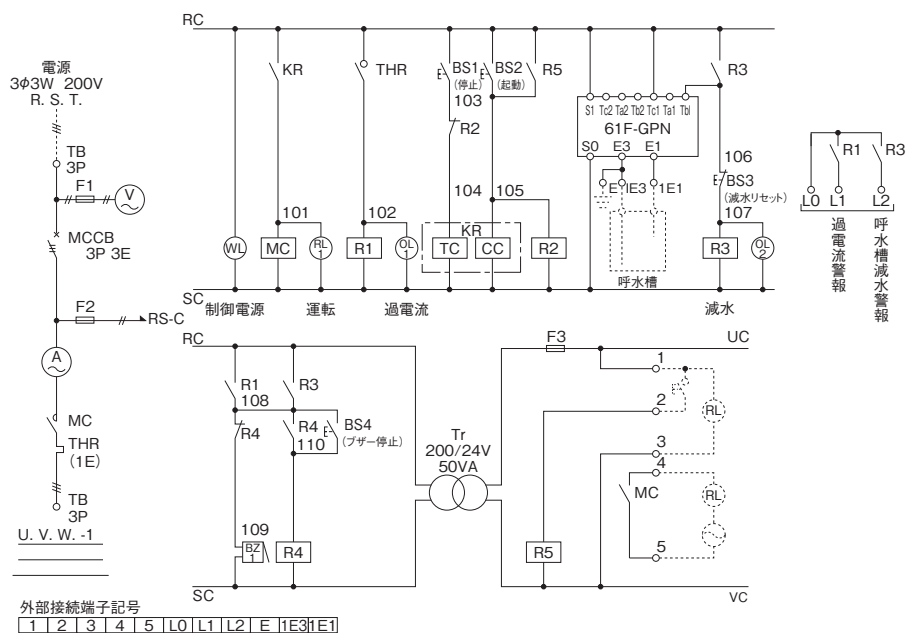

●スターデルタ始動方式

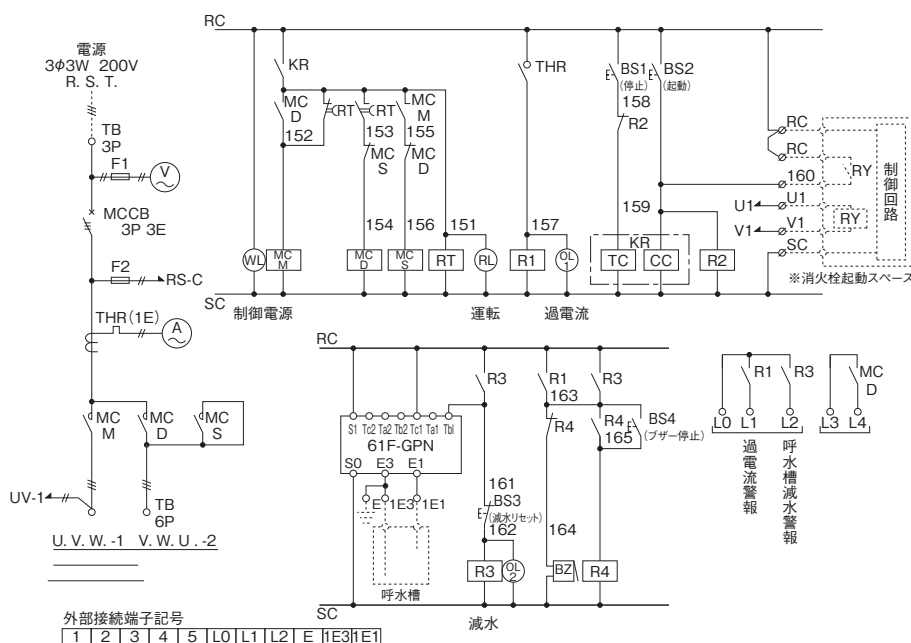

# スターデルタ起動盤 SP3・SC3 モーター起動用 3コンタクター方式 外部操作端子付

ベージュ マンセル 5Y7/1 日塗工 G25-70B      クリーム マンセル 2.5Y9/1 日塗工 G22-90B

※クリームの場合は品番末尾にK(例:SP3 55NK)をつけてご注文ください。

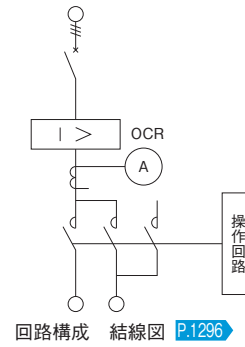
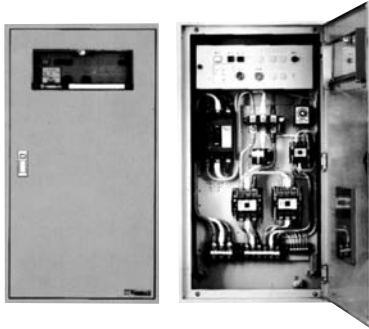

回路構成 結線図 P.1296

## ●仕様

キャビネット板厚 | 屋内用:本体1.6mm、扉1.6mm、枠1.6mm

区分	モーター容量	主幹：漏電ブレーカ				キャビネット寸法 (mm)			重量 (kg)
		PBS 操作回路		COS 操作回路		タテ	ヨコ	フカサ	
		品番	標準価格 (円)	品番	標準価格 (円)				
屋内用	5.5kw	SP3 55E	148,000	SC3 55E	148,000	500	500	200	30
	7.5kw	SP3 75E	155,000	SC3 75E	155,000				30
	11kw	SP3 110E	176,000	SC3 110E	176,000	700	500	200	41
	15kw	SP3 150E	182,000	SC3 150E	182,000				41
	18.5kw	SP3 185E	260,000	SC3 185E	260,000	900	500	200	50
	22kw	SP3 220E	266,000	SC3 220E	266,000				51
	30kw	SP3 300E	320,000	SC3 300E	320,000	1,000	650	200	67
	37kw	SP3 370E	338,000	SC3 370E	338,000				67

(商品コード53)

区分	モーター容量	主幹：ノーヒューズブレーカ				キャビネット寸法 (mm)			重量 (kg)
		PBS 操作回路		COS 操作回路		タテ	ヨコ	フカサ	
		品番	標準価格 (円)	品番	標準価格 (円)				
屋内用	5.5kw	SP3 55N	142,000	SC3 55N	142,000	500	500	200	30
	7.5kw	SP3 75N	146,000	SC3 75N	146,000				30
	11kw	SP3 110N	165,000	SC3 110N	165,000	700	500	200	41
	15kw	SP3 150N	171,000	SC3 150N	171,000				41
	18.5kw	SP3 185N	249,000	SC3 185N	249,000	900	500	200	50
	22kw	SP3 220N	252,000	SC3 220N	252,000				51
	30kw	SP3 300N	311,000	SC3 300N	311,000	1,000	650	200	67
	37kw	SP3 370N	316,000	SC3 370N	316,000				67

(商品コード53)

詳細結線図 P.1296

納期区分 ⑥ / 6日以内に発送

# スターデルタ起動盤オプション仕様

標準品に次のオプションを追加できます。ご使用に応じてご用命下さい。

**変更後の価格** は **変更前価格** + **下記の価格** です。

## ●進相コンデンサの取付け

注：進相コンデンサ取付の場合、ボックス寸法が変更前より大きくなります。

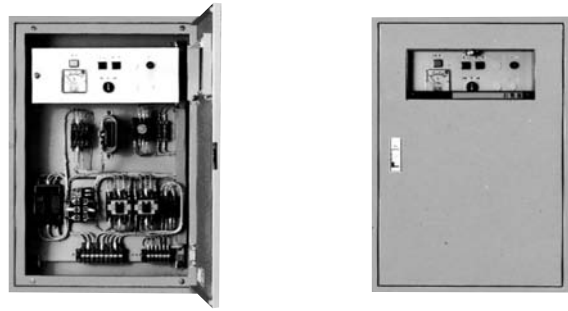

## ●仕様

キャビネット板厚：本体1.6mm 扉1.6mm 枠1.6mm

## ●屋内用価格

タイプ		50Hz 用	60Hz 用	キャビネット寸法 (mm)			重量 (kg)
		標準価格加算額 (円)	標準価格加算額 (円)	タテ	ヨコ	フカサ	
SP3...N	55	24,300	20,700	700	500	200	32
	75	32,400	24,300				32
SC3...N	110	41,400	34,200	900	500	200	42
	150	50,400	41,400				43
SP3...E	185	54,000	46,800	1,100	500	200	52
	220	73,800	54,000				52
SC3...E	300	90,000	73,800	1,200	650	200	68
	370	106,000	90,000				69

※...にはモーターの容量の記号が入ります。

## ●過負荷警報の取付け

適応/全機種

モーターの過負荷等で、サーマルリレーが動作した場合、ブザー、ランプにより、警報を発生します。ブザーストップ回路には、スナップスイッチ式と押しボタン式がありますので、ご使用に応じお選び下さい。



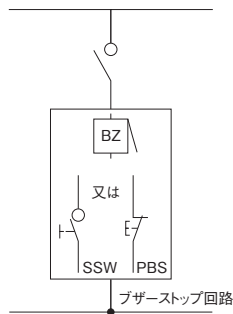





※3Eリレーの取付はボックススタテ寸法が+200mm大きくなります。



# アラーム盤 ARM

## ●アラーム盤選定表

○…標準仕様 △…オプション対応 —…対応していません

警報回路数	警報信号入力		電源電圧	材質	品番	標準価格 (円)	外観	付属機能				掲載 ページ	
	無電圧	有電圧						一括 警報 出力	個別 警報 出力	ランプ モード 切替	停電 補償		
1回路	○	—	AC100V-200V	樹脂製	ARM 1N	14,800		○	—	—	—	<a href="#">P.1280</a>	
	—	○			ARM 1V	14,800		○	—	—	—	<a href="#">P.1280</a>	
2回路	○	—	AC100V-200V	樹脂製	ARM 2N	16,200		○	—	—	—	<a href="#">P.1280</a>	
	—	○			ARM 2V	16,200		○	—	—	—	<a href="#">P.1280</a>	
4回路	○	—	AC100V-200V	樹脂製	ARM 4N	19,200		○	—	—	—	<a href="#">P.1280</a>	
	—	○			ARM 4V	19,200		○	—	—	—	<a href="#">P.1280</a>	
5回路	○	—	AC100V-200V	金属製	ARM 5N	62,600			○	—	○	△	<a href="#">P.1282</a>
	○	—			ARM 5RN	75,600			○	○	○	△	<a href="#">P.1282</a>
	○	—			ARM 5WN	101,000	○		○ 2系統	○	△	<a href="#">P.1282</a>	
	○	△注2			ARM 5FN	78,400		○	—	○	△	<a href="#">P.1282</a>	
	○	△注2			ARM 5RFN	93,800		○	○	○	△	<a href="#">P.1282</a>	
	○	△注2			ARM 5WFN	109,000		○	○ 2系統	○	△	<a href="#">P.1282</a>	
6回路	○	—	AC100V	樹脂製	ARM 6N	42,800		○	—	—	—	<a href="#">P.1281</a>	
	—	○			ARM 6V	45,800		○	—	—	—	<a href="#">P.1281</a>	
10回路	○	△注1	AC100V-200V	金属製	ARM 10N	85,600		○	—	○	△	<a href="#">P.1284</a>	
	○	—			ARM 10RN	117,000		○	○	○	△注3	<a href="#">P.1284</a>	
	○	△注2			ARM 10FN	106,000		○	—	○	△	<a href="#">P.1284</a>	
20回路	○	△注1	AC100V-200V	金属製	ARM 20N	134,000		○	—	○	△	<a href="#">P.1284</a>	
	○	—			ARM 20RN	179,000		○	○	○	△注3	<a href="#">P.1284</a>	
30回路	○	△注1	AC100V-200V	金属製	ARM 30N	186,000		○	—	○	△	<a href="#">P.1284</a>	

注1.10回路中2回路のみ有電圧入力可能です。但し、無電圧入力は10回路中8回路のみとなります。(オプション対応参照 [P.1285](#))

(商品コード53)

注2.オプション対応が可能です。(ARM 10FNオプション対応参照 [P.1285](#))

注3.パネル上に蓄電池を設置するスペースがありません。盤の底面に置くことで了承頂ける場合は停電補償が可能です。

## 付属機能説明 (適応は選定表をご覧ください)

### ●一括警報出力

外部警報用出力（無電圧a接点）です。1回路でも警報があるとONになり、外部に警報を移報したい場合に利用できます。

### ●個別警報出力

各回路ごとにリレー接点が出力されます。警報状態により接点モードの切替が可能です。

ARM5シリーズの場合は無電圧1c接点出力になります。

- 用途例
- ・複数箇所での同時監視
  - ・警備保障盤への移報

状態	警報時閉モード設定	警報時開モード設定※
警報時	閉路	開路
通常時	開路	閉路

※停電時は“開路”になります。

### ●ランプモード切替スイッチ

DIPスイッチの切替で、各回路ごとにランプモードの切替が可能です。

点滅モードは警報表示に、点灯モードは運転表示などにご利用いただけます。

ランプモード	ランプ	内部ブザー	外部一括警報用出力
点滅モード	点滅します	作動します	作動します
点灯モード	点灯します	作動しません	作動しません

### ●停電補償（オプション）

停電時にも警報できる様に停電補償用蓄電池を取りつけます。

- ・ニッカド電池／停電補償時間は、シリーズにより異なりますので各掲載ページを参照してください。

## ●その他の警報盤



冷凍設備用警報盤 ARMF  
P.1286



アラームユニット AR・ARS  
P.1289

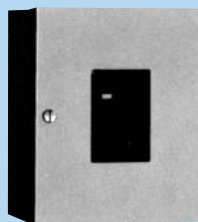

水位検出警報盤 AG  
P.1293



給排水設備水位警報用警報盤 WA  
P.1294

ホワイト マンセル/6.5GY8.4/0.3(近似)

## ●特長

- 壁からの出っ張りが少ないフカサ35mmの薄型デザインです。
- 後追い警報機能付…1回路の警報によりブザーを止めた場合でも、他回路に警報が入れば再度ブザーが鳴ります。
- 外部一括警報出力…1回路でも警報があるとONになり外部に警報を通報したい場合に使用します。
- 配線しやすいワイド端子 (M3.5) を採用しています。
- ブザー設定スイッチによりブザー一切の設定が可能です。
- ランプ色/標準色 (橙) を赤または緑に交換できます。(オプション対応)

納期区分	警報信号入力	警報回路数	品番	標準価格 (円)
○	無電圧a接点	1	<b>ARM 1N</b>	14,800
○		2	<b>ARM 2N</b>	16,200
○		4	<b>ARM 4N</b>	19,200
○	有電圧 AC100V-200V	1	<b>ARM 1V</b>	14,800
○		2	<b>ARM 2V</b>	16,200
○		4	<b>ARM 4V</b>	19,200

(商品コード53)

## ●仕様

品番	ARM 1N	ARM 2N	ARM 4N	ARM 1V	ARM 2V	ARM 4V
警報回路数	1回路	2回路	4回路	1回路	2回路	4回路
警報信号入力	無電圧a接点 ※1			有電圧AC100V-200V		
電源電圧	AC100V-200V両用(端子切換)					
電源周波数	50/60Hz					
接続方式	端子台接続					
一括警報出力	無電圧a接点		AC250V又はDC30V 1A(抵抗負荷)			
消費電力	3W ※2					
ブザー音量	75dB/m以上					
重量	330g	335g	340g	335g	340g	345g
外形寸法 (mm)	タテ140×ヨコ100×フカサ35					

※1. 接点には最大DC20V10mAがかかります。

※2. 消費電力はARM4N全回路警報時の値です。

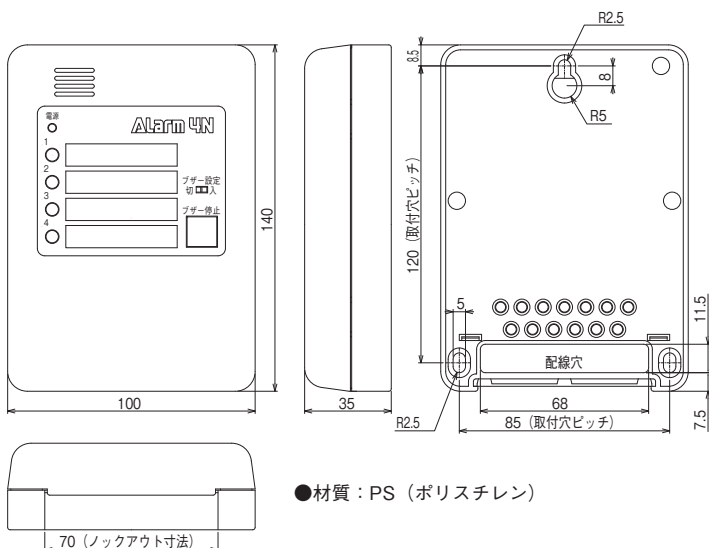

## ●結線図

ARM 4N

結線例：ARM1N  
(外部ブザー・ランプ等)

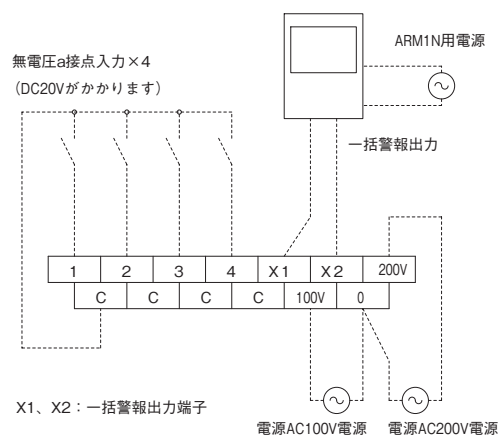

ARM 4V

結線例：ARM1N  
(外部ブザー・ランプ等)

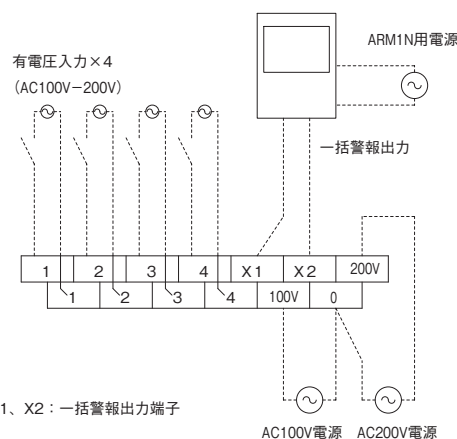

※結線の際は、配線上の注意をご確認ください。P.1288

- 注1) 電源電圧AC100Vで使用される場合は「200V」端子に、電源電圧AC200Vで使用される場合は「100V」端子に電圧が出ますので注意してください。
- 注2) 水位検出用電極棒の接続は直接できません。液面リレーを介して接続してください。
- 注3) C端子は内部で共通になっています。

## ●特長

- オフィス、店舗にマッチする薄型のデザインです。
- 後追い警報機能付…1回路の警報によりブザーを止めた場合でも、他回路に警報が入れば再度ブザーが鳴ります。
- 外部一括警報出力…1回路でも警報があるとONになり外部に警報を移報したい場合に使用します。
- 配線しやすいワイド端子 (M3.5) を採用しています。
- スイッチボックス (2ヶ用) への取付けが可能です。
- ランプ色 / 標準色 (橙) を赤または緑に交換できます。(オプション対応)

納期区分	警報回路数	品番	標準価格 (円)
◎	6	<b>ARM 6N</b>	42,800
◎	6	<b>ARM 6V</b>	45,800

(商品コード 53)

## ●仕様

品番	ARM 6N	ARM 6V
警報回路数	6回路	
警報信号入力	無電圧a接点 ※1	有電圧AC100V-200V
電源電圧	AC100V	
電源周波数	50/60Hz	
接続方式	端子台接続	
一括警報出力	無電圧a接点 AC250V又はDC24V 3A (抵抗負荷) AC250V 1A (誘導負荷) $\cos\theta = 0.4$	
消費電力	4W ※2	3.4W ※2
ブザー音量	75dB/m以上	
重量	750g	800g
外形寸法 (mm)	タテ185×ヨコ260×フカサ46	

※1. 接点には最大DC10V15mAがかかります。

※2. 消費電力は全回路警報時の値です。

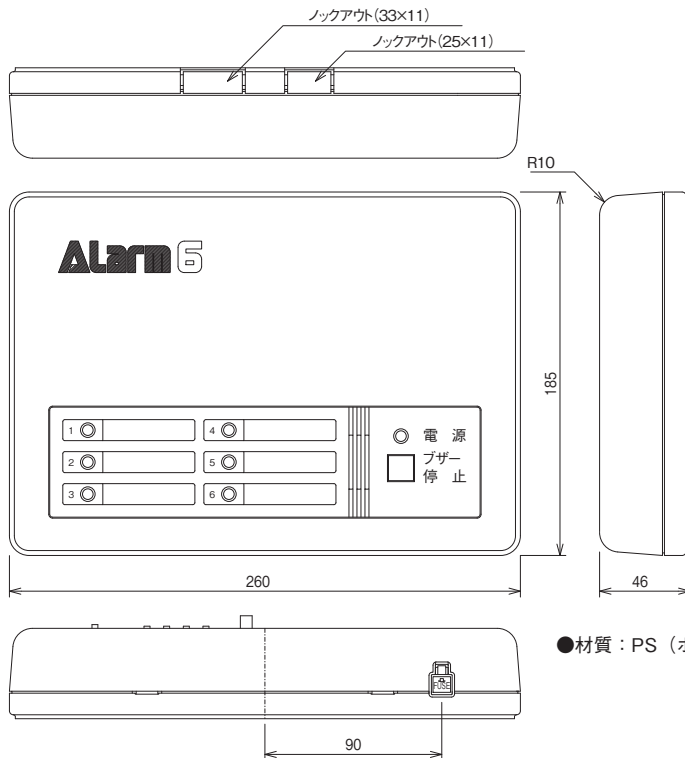

●材質：PS (ポリスチレン)

※結線の際は、配線上の注意をご確認ください。 P.1288



## ●結線図

### ARM 6N

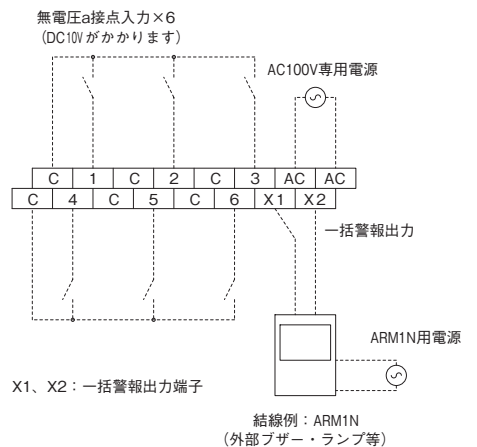

### ARM 6V

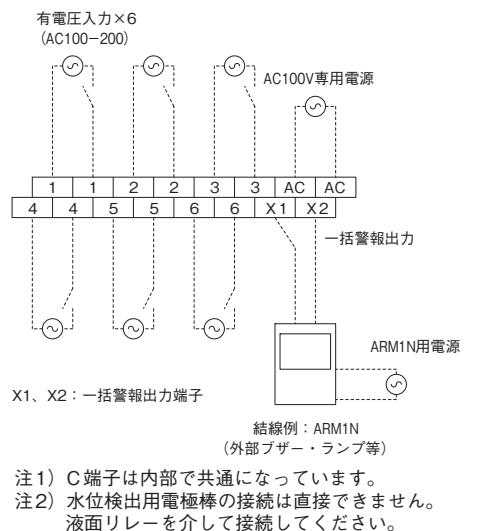

# アラーム盤 ARM5シリーズ 金属製・露出型

ページュ マンセル 5Y7/1 日塗工 G25-70B  
 クリーム マンセル 2.5Y9/1 日塗工 G22-90B

※クリームの場合は品番末尾にK(例:ARM5NK)をつけてご注文ください。

入力信号の切替機能が付きました。  
 回路毎に入力信号a接点b接点の設定ができます。

## ●特長

- 入力信号切替機能【回路毎】**  
 「a接点」方式、または「b接点」方式の入力信号を切替スイッチにより設定できます。
- ランプモード切替機能【回路毎】**  
 ランプを警報表示(点滅モード)、または運転表示(点灯モード)としてご利用できます。  
 ・警報表示(点滅モード)の場合 警報信号が入ると、ランプが点滅し、ブザーと一括警報出力が動作します。  
 ・運転表示(点灯モード)の場合 運転信号が入ると、ランプが点灯、ブザーと一括警報出力は動作しません。
- ランプテスト機能【全回路】**  
 ランプテストボタンによりランプの点灯、点滅のテストができます。
- 警報表示の自己保持機能【全回路】**  
 警報表示中に警報信号が解除されてもランプの点滅、一括警報出力、ブザーは動作を継続します。(自己保持中はランプの点滅が遅くなります)  
 \*ランプテストとブザー停止のボタンを同時に押せば、自己保持は解除されます。\*個別警報出力は自己保持しません。  
 切替スイッチにより自己保持有無の設定ができます。
- 有電圧入力対応【回路5のみ】**  
 回路5は高圧地絡などの有電圧入力(DC6V)にも対応しています。
- 後追い警報機能【全回路】**  
 警報表示中にブザー停止ボタンによりブザーを止めた場合でも、他回路に警報信号が入れば再度ブザーが鳴ります。
- ブザー停止機能【全回路】**  
 本体のブザー停止ボタンの他に、内部ブザー停止用の入力端子により本体のブザーを停止できます。
- ブザー停止タイマー機能【全回路】**  
 ブザーを一定時間後(約10秒~30分)自動的に停止できます。(連続動作の設定も可能です)



ARM 5N



ARM 5FN

納期区分	警報回路数	個別警報出力	品番 (ページュ)	標準価格 (円)	キャビネット(mm)			備考
					タテ	ヨコ	フカサ	
④	5回路	なし	ARM 5N	62,600	230	330	100	
④		無電圧c接点付	ARM 5RN	75,600				
④		無電圧2c接点付	ARM 5WN	101,000				

※警報入力信号は無電圧a/b接点信号(回路毎に設定可能)です。また回路5のみ有電圧(DC6V)入力も可能です。

## 機器取付スペース付

納期区分	警報回路数	個別警報出力	品番 (ページュ)	標準価格 (円)	キャビネット(mm)			備考
					タテ	ヨコ	フカサ	
④	5回路	なし	ARM 5FN	78,400	330	330	100	機器取付スペース付
④		無電圧c接点付	ARM 5RFN	93,800				
④		無電圧2c接点付	ARM 5WFN	109,000				

※警報入力信号は無電圧a/b接点信号(回路毎に設定可能)です。また回路5のみ有電圧(DC6V)入力も可能です。

(商品コード53)

## ●仕様

品番	ARM 5N	ARM 5FN	ARM 5RN	ARM 5RFN	ARM 5WN	ARM 5WFN
警報回路数	5回路(オレンジランプ×5)					
構成ユニット	扉側(表示部) AR 5UN					
	パネル側(端子部) ARN 5N		ARN 5RN		ARN 5WN	
警報入力信号	無電圧a/b接点信号(回路毎に設定可)※1、回路5のみ有電圧(DC6V)入力可					
電源電圧	AC 100-200V両用					
電源周波数	50/60Hz					
接続方式	端子台接続(ねじサイズM3.5)				端子台(M3.5)+差し込み式	
一括警報出力	無電圧1c接点信号、接点容量:AC250V 3A(抵抗負荷)、DC24V 3A(抵抗負荷)					
個別警報出力	—		無電圧1c接点 接点容量:AC250V 3A(抵抗負荷) DC24V 3A(抵抗負荷)		無電圧2c接点 接点容量:AC250V 3A(抵抗負荷) DC24V 3A(抵抗負荷)	
消費電力※2	3.7W		7.5W		7.5W	
ブザー音量	75 dB/m 以上(MAX 85dB/m)					
ブザー停止タイマー時間	連続,10秒,20秒,30秒,1分,2分,3分,5分,10分,30分(各回路共通で設定可)					
停電補償時間(オプション)	全回路動作時 1時間以上					
重量	3.6kg	4.6kg	3.7kg	4.7kg	3.7kg	4.7kg
外形寸法(mm) タテ×ヨコ×フカサ	230×330×100	330×330×100	230×330×100	330×330×100	230×330×100	330×330×100
取付寸法(mm) タテ×ヨコ	150×280	250×280	150×280	250×280	150×280	250×280
機器取付スペース(mm)	—	90×200×90	—	90×200×90	—	90×200×90
タテ×ヨコ×フカサ	—	又は115×200×45	—	又は115×200×45	—	又は115×200×45

※1. 接点には最大DC15V45mAがかかります。

※2. 消費電力は全回路警報時の値です。(オプションは含みません)

●オプション対応 ※工場出荷時の対応が必要なため注文時にご指定ください。

- 埋込型への変更ができます。
- 銘板を設置にあわせて各種製作いたします。
- ランプ色／標準色（橙）を赤または緑に交換します。
- 停電補償用蓄電池を取り付けられます。（交換時の電池品番：ARM BAT） P.1289  
ニッカド電池／停電補償時間1時間（5回路動作時）  
※停電補償用蓄電池は、工場出荷後でも取付可能です。

●外形寸法図

●ARM 5N,ARM 5RN,ARM 5WN

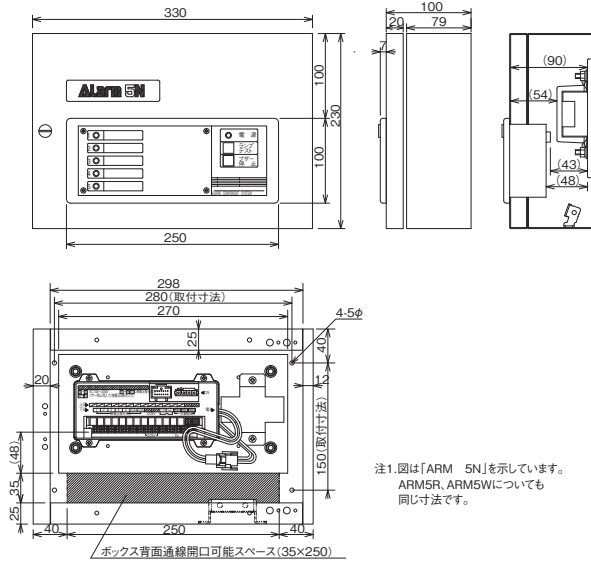

注1.図は「ARM 5N」を示しています。  
ARMSR, ARMS5Wについても  
同じ寸法です。

●ARM 5FN,ARM 5RFN,ARM 5WFN

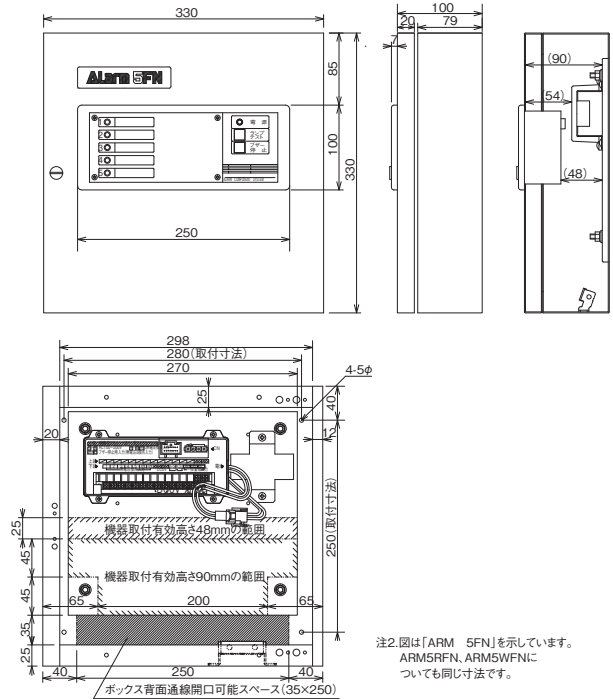

注2.図は「ARM 5FN」を示しています。  
ARMSRFN, ARMS5WFNに  
しても同じ寸法です。

●結線図

●ARM 5N,ARM 5FNの場合

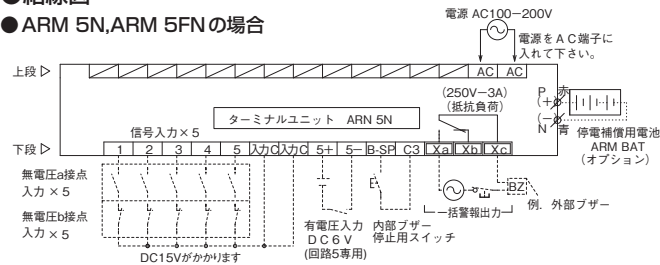

●ARM 5RN,ARM 5RFNの場合

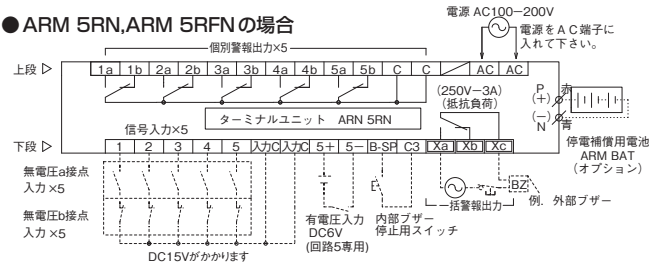

●ARM 5WN,ARM 5WFNの場合

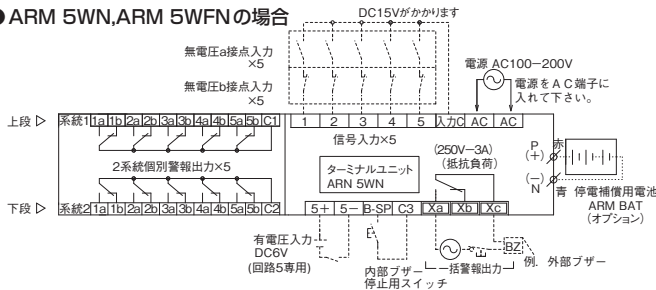

- \*[5+]-[5-]間是有電圧入力DC6Vが入ります。
- \*回路5は「5-[入力C]」と「5+-[5-]」とが共用です。
- \*信号入力の「入力C」端子は内部で共通になっています。
- \*内部ブザー停止用スイッチでは外部ブザーの停止はできません。
- \*[B-SP]-[C3]間を短絡すると警報があっても内部ブザーは鳴りません。
- \*水位警報用電極棒の接続は直接できません。  
液面リレーを介して接続してください。

※結線の際は、配線上の注意をご確認ください。 P.1289

ページジュ マンセル 5Y7/1  
日塗工 G25-70B

クリーム マンセル 2.5Y9/1  
日塗工 G22-90B

※クリームの場合は品番末尾にK(例:ARM 10NK)をつけてご注文ください。

## アラームユニットをキャビネットに収納 スマートで使いやすい警報受信盤です。

- 特長
  - 個別警報出力付、機器取付スペース付と多彩なバリエーション
  - 停電補償に対応 (オプション対応)
  - 埋込型への対応可 (オプション対応)
  - 後追い警報……1回路の警報によりブザーを止めた場合でも、他回路に警報が入れば再度ブザーが鳴ります。
  - 外部一括警報出力……1回路でも警報があるとONになり、外部に警報を移報したい場合に使用します。
  - 配線しやすい、ワイド端子 (M4) を採用しています。(個別出力端子はM3)
  - ブザー停止機能……本体のブザー停止ボタンの他に、内部ブザー停止用の入力端子により、本体ブザーを停止できます。
  - ブザー停止タイマー機能……内部ブザーを5分後に自動的に停止します。(オプション対応により停止時間の変更が可能。また、この機能はスイッチにより解除できます。)
  - ランプモード切替機能……ランプを警報表示 (点滅モード)、または運転表示 (点灯モード) としてご利用できます。
    - ・警報表示 (点滅モード) の場合 警報信号が入ると、ランプが点滅し、ブザーと一括警報出力が動作します。
    - ・運転表示 (点灯モード) の場合 運転信号が入ると、ランプが点灯、ブザーと一括警報出力は動作しません。
  - ランプテスト機能……ランプテストボタンによりランプの点灯、点滅のテストができます。



納期区分	警報信号入力	警報回路数	品番 (ページジュ)	標準価格 (円)	キャビネット(mm)			備考
					タテ	ヨコ	フカサ	
④	無電圧a接点	10	ARM 10N	85,600	230	330	100	
④	無電圧a接点	20	ARM 20N	134,000	330	330	100	
④	無電圧a接点	30	ARM 30N	186,000	430	330	100	

### 個別警報出力付

④	無電圧a接点	10	ARM 10RN	117,000	230	330	100	個別警報出力付
④	無電圧a接点	20	ARM 20RN	179,000	330	330	100	個別警報出力付

### 機器取付スペース付

④	無電圧a接点	10	ARM 10FN	106,000	330	330	100	機器取付スペース付
---	--------	----	----------	---------	-----	-----	-----	-----------

(商品コード53)

### 仕様

品番	ARM 10N	ARM 20N	ARM 30N	ARM 10RN	ARM 20RN	10FN
警報回路数	10回路	20回路	30回路	10回路	20回路	10回路
構成ユニット	扉側 (表示部)	AR 10UN×1 AR 10UCN×1	AR 10UN×1 AR 10UCN×2	AR 10UN×1	AR 10UN×1 AR 10UCN×1	AR 10UN×1
	パネル側 (端子部)	ARN AN×1	ARN AN×1 ARN BN×1	ARN AN×1 ARN BN×2	ARN AN×1	ARN AN×1 ARN BRN×1
警報信号入力	無電圧a接点 ※1					
電源電圧	AC100V-200V					
電源周波数	50H/60Hz					
接続方式	端子台接続					
一括警報出力	無電圧a接点 AC250V又はDC24V 3A(抵抗負荷) AC250V 1A(誘導負荷) cosθ=0.4					
個別警報出力	-			無電圧a接点 AC250V又はDC24V 3A(抵抗負荷) AC250V 1A(誘導負荷) cosθ=0.4		-
消費電力 ※2	6.0W	8.0W	10.0W	7.5W	10.0W	6.0W
ブザー音量	75dB/m以上					
重量	3.5kg	5.5kg	7.0kg	3.9kg	6.3kg	5.0kg
外形寸法(mm) タテ×ヨコ×フカサ	230×330×100	330×330×100	430×330×100	230×330×100	330×330×100	330×330×100
取付ピッチ(mm) タテ×ヨコ	150×280	250×280	350×280	150×280	250×280	250×280
機器取付スペース(mm) タテ×ヨコ×フカサ	-					90×200×90 又は115×200×45

※1. 接点には最大DC15V 10mAがかかります。

※2. 消費電力は全回路警報時の値です。(オプションは含みません。)

●オプション対応 ※工場出荷時の対応が必要なため注文時にご指定ください。

●有電圧入力への変更ができます。(ARM 10RN, 20RNは除く)

対応電圧	AC 24V,100V,200V DC 6V,12V,24V
対応可能数	ARM 10N 2回路、ARM 20N 4回路 ARM 30N 6回路

- 埋込型への変更ができます。
- ブザー停止タイマー時間を変更します。(時間……1、2、3、4、10分)
- 銘板を設置にあわせて各種製作いたします。
- ランプ色／標準色(橙)を赤または緑に交換します。
- 停電補償用蓄電池を取付けられます。(交換時の電池品番: ARM BAT) [P.1289](#)  
ニッカド電池／停電補償時間 10時間(1回路動作時)  
※ARM 10RN, 20RNは7時間(1回路動作時)……注)蓄電池を取付けるスペースがありませんので、キャビネットの側面貼付け又は、底面に置きます。  
※停電補償用蓄電池は、工場出荷後でも取付可能です。

●ARM 10FNオプション対応

機器取付けスペースに各種機器を取付けられます。

- 1.有電圧入力10回路+停電補償用蓄電池
- 2.個別警報出力10回路+停電補償用蓄電池  
停電補償時間 8時間(警報閉モード・1回路動作時)
- 3.有電圧入力10回路+個別警報出力10回路
- 4.有電圧入力7回路+個別警報出力10回路+停電補償用蓄電池
- 5.機器取付けスペースの使用例
  - ・「満水」又は「減水」警報を出力する場合  
液面リレー×1、リレー×1
  - ・「満水」及び「減水」警報を出力する場合  
液面リレー×1、リレー×2

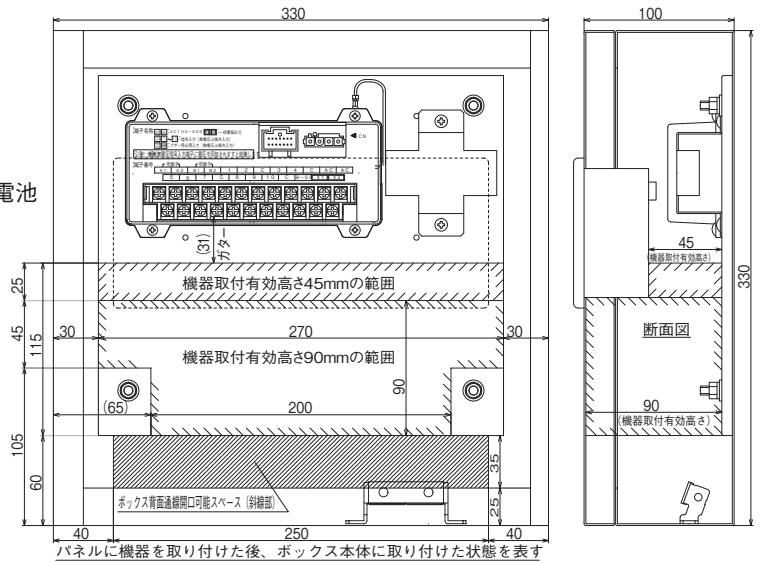

有電圧入力用リレー実装例(オプション)

●外形寸法図

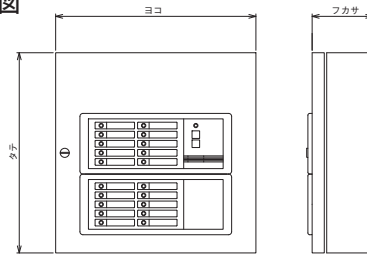

●結線図

有電圧入力×2(オプション)

- ・「A1-A2」を有電圧にしたときはNo9は使用不可。
- ・「B1-B2」を有電圧にしたときはNo10は使用不可。

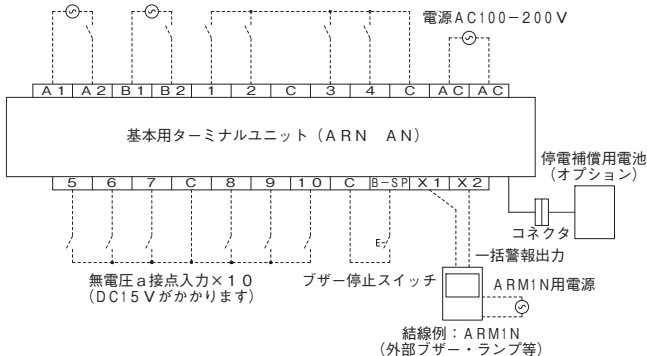

- ※信号入力の「C」端子は内部で共通になっています。
- ※内部ブザー停止用スイッチでは外部ブザーの停止はできません。
- ※「B-SP」-「C」間を短絡すると警報があっても内部ブザーは鳴りません。
- ※水位検出用電極棒の接続は直接できません。  
液面リレーを介して接続してください。

※結線の際は、配線上の注意をご確認ください。 [P.1288](#)

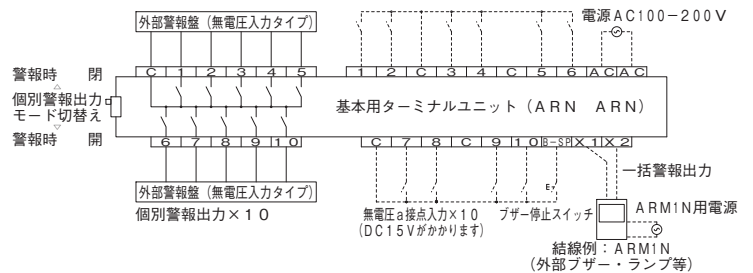

アラーム盤に使用しているユニット単品もあります。  
[P.1289](#)をご参照下さい。

ページュ マンセル 5Y7/1 日塗工 G25-70B      クリーム マンセル 2.5Y9/1 日塗工 G22-90B

※クリームの場合は品番末尾にK(例: **ARMF 10NK**)をつけてご注文ください。

## 自己保持機能付 (ARMF-Lタイプ)、遠方操作回路 (ARMF-Sタイプ) を内蔵した警報盤です。

### ●特長

- ARMF-Lタイプは警報自己保持タイプで警報入力解除されても警報を保持します。  
(警報自己保持式の機能概要)
  - ・警報自己保持中は警報ランプの点滅周期が変わります。(警報入力時：点滅遅、自己保持中：点滅早)
  - ・警報自己保持のリセットはランプテストスイッチとブザー停止スイッチを同時に押します。
  - ・この機種のみ標準ランプ色が赤になります。
- アラーム盤ARMに警報検出タイマー機能 (設定時間以上連続で警報が入力された時に発報) を追加しました。(設定時間0、1、20、30、……90分)
- 遠方操作回路2回路付き (ARMF-Sタイプ)
- 配線しやすいワイド端子 (M4) を採用しています。
- 埋込型への対応可
- 後追い警報機能……1回路の警報によりブザーを止めた場合でも、他回路に警報が入れば再度ブザーが鳴ります。
- ブザー停止機能……本体のブザー停止ボタンの他に、内部ブザー停止用の入力端子により、本体ブザーを停止できます。
- ブザー停止タイマー機能……内部ブザーを5分後に自動的に停止します。この機能はスイッチにより解除できます。
- 警報表示機能……警報信号 (無電圧 a 接点) が入るとブザーが鳴り、ランプが点滅します。  
一括警報出力が「閉路」になります。
- 警報監視/非監視の設定 (ARMF 10NL ~ 50NL、10NSL ~ 50NSL) ……警報を非監視にすると、警報信号があっても警報を表示しません。
- 運転表示機能 (ARMF 10N ~ 50N、10NS ~ 50NS) ……ランプモード用スイッチを「点灯」にすると、ランプが点滅モードから点灯モードに変わります。  
ブザーはなりません。
- ランプテスト機能……テストボタンにより表示ランプの点滅、点灯のテストができます。
- 遠方操作機能……遠方操作の押しボタンと運転表示ランプ回路を2系統内蔵しています。

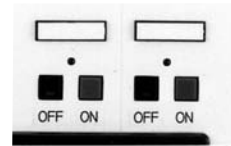
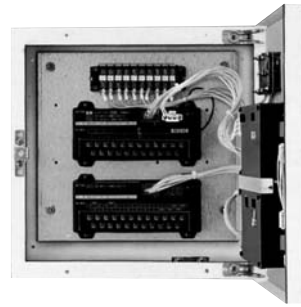

遠方操作押しボタン回路を2系統内蔵しています。



警報入力から警報が鳴るまでの時間を可変できます。

納期区分	機能	警報回路数	品番 (ページュ)	標準価格 (円)	キャビネット (mm)		
					タテ	ヨコ	フカサ
受	警報自己保持なし	10	<b>ARMF 10N</b>	88,600	230	330	100
受		20	<b>ARMF 20N</b>	148,000	330	330	100
受		30	<b>ARMF 30N</b>	207,000	430	330	100
受		40	<b>ARMF 40N</b>	270,000	530	330	100
受		50	<b>ARMF 50N</b>	334,000	630	330	100
受	警報自己保持なし 遠方操作2回路付	10	<b>ARMF 10NS</b>	111,000	230	330	100
受		20	<b>ARMF 20NS</b>	168,000	330	330	100
受		30	<b>ARMF 30NS</b>	226,000	430	330	100
受		40	<b>ARMF 40NS</b>	286,000	530	330	100
受		50	<b>ARMF 50NS</b>	350,000	630	330	100
受	警報自己保持あり	10	<b>ARMF 10NL</b>	91,500	230	330	100
受		20	<b>ARMF 20NL</b>	152,000	330	330	100
受		30	<b>ARMF 30NL</b>	213,000	430	330	100
受		40	<b>ARMF 40NL</b>	277,000	530	330	100
受		50	<b>ARMF 50NL</b>	342,000	630	330	100
受	警報自己保持あり 遠方操作2回路付	10	<b>ARMF 10NSL</b>	112,000	230	330	100
受		20	<b>ARMF 20NSL</b>	174,000	330	330	100
受		30	<b>ARMF 30NSL</b>	233,000	430	330	100
受		40	<b>ARMF 40NSL</b>	295,000	530	330	100
受		50	<b>ARMF 50NSL</b>	360,000	630	330	100

●仕様

品番	ARMF 10N ARMF 10NL	ARMF 20N ARMF 20NL	ARMF 30N ARMF 30NL	ARMF 40N ARMF 40NL	ARMF 50N ARMF 50NL	ARMF 10NS ARMF 10NSL	ARMF 20NS ARMF 20NSL	ARMF 30NS ARMF 30NSL	ARMF 40NS ARMF 40NSL	ARMF 50NS ARMF 50NSL	
電源電圧	AC100V-200V										
電源周波数	50/60Hz										
接続方式	端子台接続										
警報回路数	10回路	20回路	30回路	40回路	50回路	10回路	20回路	30回路	40回路	50回路	
警報信号入力	無電圧a接点 ※1										
警報検出タイマー	0,1,20,30,40,50,60,70,80,90分 (2回路毎に設定)										
一括警報出力	無電圧C接点 AC250V又はDC30V 3A (抵抗負荷)										
ブザー音量	75dB/m以上										
ブザー停止時間	5分 (ブザータイマー停止モード“入”時)										
遠方 操作部	回路数	-				2回路		-			
	表示色	-				赤		-			
	表示部入力	-				AC100V-200V		-			
	スイッチ容量	-				AC250V 5A (抵抗負荷)		-			
消費電力 ※2	8W	11W	14W	16W	18W	8W	11W	14W	16W	18W	
重量	3.8kg	5.8kg	7.3kg	8.8kg	10.3kg	4.0kg	6.0kg	7.5kg	9.0kg	10.5kg	
寸法 (mm)	230×330×100	330×330×100	430×330×100	530×330×100	630×330×100	230×330×100	330×330×100	430×330×100	530×330×100	630×330×100	
取付ピッチ (mm)	150×280	250×280	350×280	450×280	550×280	150×280	250×280	350×280	450×280	550×280	

- ARMF 10N~50NSは警報の自己保持なし、警報ランプの標準色は「橙」
- ARMF 10NL~50NSLは警報の自己保持あり、警報ランプの標準色は「赤」
- ※1.接点には最大DC15V10mAがかかります。
- ※2.消費電力は全回路警報時の値です。(オプションは含みません。)

品番	ARMF																			
	10N	10NS	10NL	10NSL	20N	20NS	20NL	20NSL	30N	30NS	30NL	30NSL	40N	40NS	40NL	40NSL	50N	50NS	50NL	50NSL
構成	扉側 (表示部)		ARF 10UN×1 ARF 10UNL3×1		ARF 10UN×1 ARF 10UNL3×1		ARF 10UN×1 ARF 10UNL3×1		ARF 10UN×1 ARF 10UNL3×1		ARF 10UN×1 ARF 10UNL3×1		ARF 10UN×1 ARF 10UNL3×1		ARF 10UN×1 ARF 10UNL3×1		ARF 10UN×1 ARF 10UNL3×1		ARF 10UN×1 ARF 10UNL3×1	
ユニット	パネル側 (端子部)		ARN ANS×1		ARN ANS×1 ARN BN×1		ARN ANS×1 ARN BN×2		ARN ANS×1 ARN BN×3		ARN ANS×1 ARN BN×4		ARN ANS×1 ARN BN×5		ARN ANS×1 ARN BN×6		ARN ANS×1 ARN BN×7		ARN ANS×1 ARN BN×8	

●外形寸法図

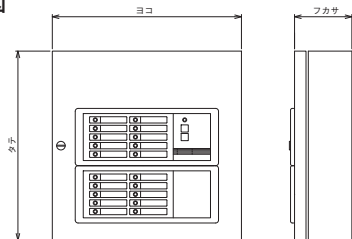

●結線図

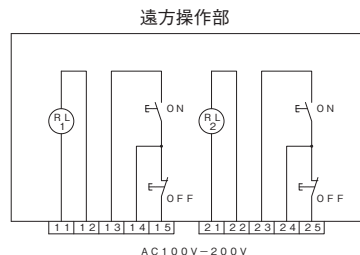
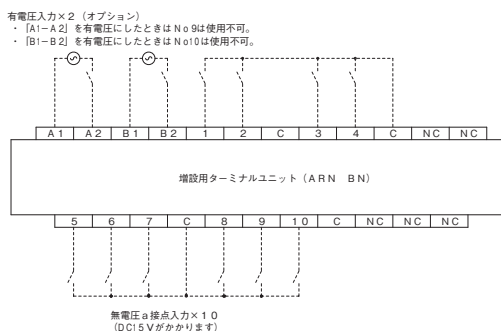
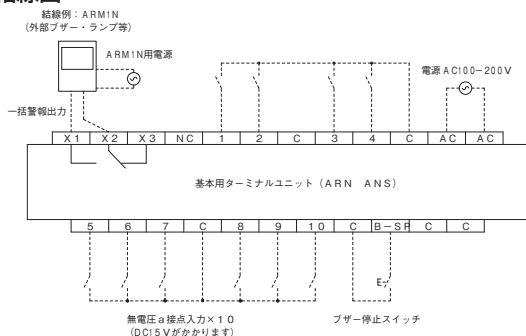

- ※信号入力の「C」端子は内部で共通になっています。
- ※内部ブザー停止用スイッチでは外部ブザーの停止はできません。
- ※「B-SP」-「C」間を短絡すると警報があっても内部ブザーは鳴りません。
- ※水位検出用電極棒の接続は直接できません。液面リレーを介して接続してください。
- ※結線の際は、配線上の注意をご確認ください。 P.1288

●オプション対応 ※工場出荷時の対応が必要なため注文時にご指定ください。

●有電圧入力への変更ができます。

対応電圧	AC 24V,100V,200V DC 6V,12V,24V
対応可能数	ARMF 20 2回路、ARMF 30 4回路 ARMF 40 6回路、ARMF 50 8回路

- 埋込型への変更ができます。
- 銘板を設置にあわせて各種製作いたします。
- 警報ランプの色は、ご指定回路を標準から赤、橙、緑に変更できます。
- 停電補償用蓄電池を取り付けられます。 P.1289  
ニッカド電池/停電補償時間 2時間 (1回路動作時)  
※交換時の電池品番: ARM BAT

# アラーム盤配線上の注意

## ●配線上の注意

### ●警報信号入力端子、内部ブザー停止用端子及びC端子に関する注意事項

- 1) これらの各端子に電圧（微小電圧を含む）を印加すると故障します。
- 2) 接続に使用する電線は0.75mm<sup>2</sup>以上、長さは200m以下としてください。芯線の細い場合又は電線長が長い場合、電線抵抗が大きくなり誤動作の原因となります。
- 3) 各端子へ接続する線は必ず単独配線としてください。動力線、電灯線などの電力線との同一配管、同一ダクト利用及び近接配線を行うと誤動作、制御部故障の原因となります。
- 4) 信号入力に用いる無電圧a接点は1入力に必ず1つの接点を用い、信号入力接点の共用は行わないでください。（下図参照）  
※ARM10RN、20RNの使用を推奨します。
- 5) 水位検出用電極棒の接続は直接できません。

### ●雷の多発地域でご使用の場合は誤動作、制御部故障防止のため警報信号入力端子、外部ブザー停止端子及びC端子へ以下の対策を施してください。

- 1) 各端子へ接続する線をシールド線とし、シールド部をフレームアースへ接地してください。
- 2) 各端子とフレームアース間に市販のサージ吸収素子を取り付けてください。
- 3) 各端子と接続線の間信号中継リレーを設け絶縁してください。  
また、電源側にもAC端子とフレームアース間に市販のサージ吸収素子を取り付けてください。

### ランプモード、ブザータイマー停止モード 設定スイッチの封印について

ランプモード、ブザータイマー停止モードを設定した後は必ずランプ、ブザー等の動作を確認し付属（負荷名称ラベル）の「ランプモード封印シール」にてスイッチの窓部を封印してください。

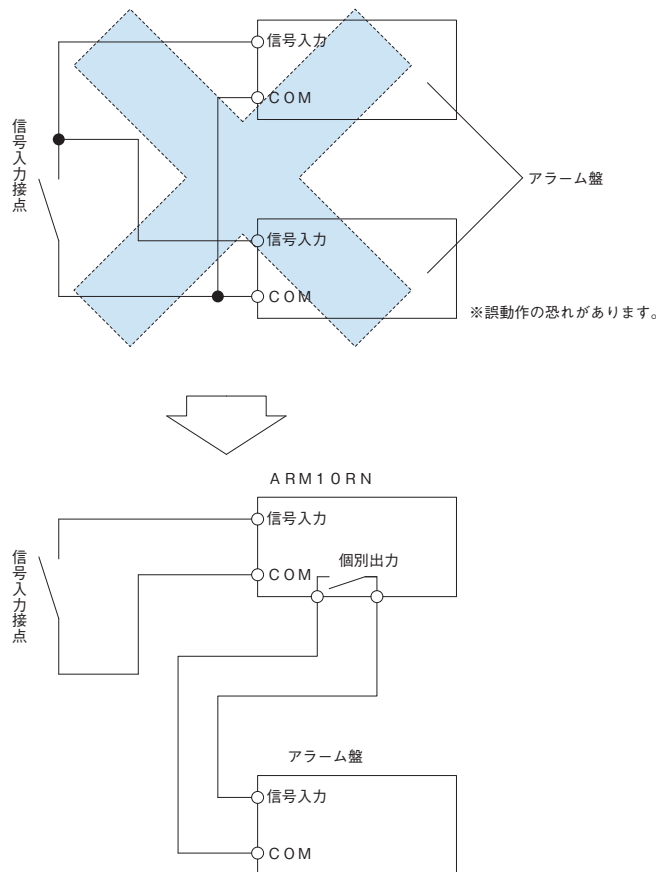

# アラームユニット (セパレートタイプ) ARS

納期区分 ④ / 4日以内に発送

表示部と端子部が分かれたアラームユニットです。

盤の内機にターミナルユニットを取付けることにより、配線が簡単に行えます。



基本ユニット



一括警報出力用ターミナルユニット



増設ユニット



個別警報出力用ターミナルユニット

## ■ 一括警報出力タイプ

警報回路数	電源線及び通信線ハーネス長さ	品番	標準価格(円)	ユニットセット内容 ( ) 内は外形寸法			
				基本ユニット (タテ100×ヨコ250×フカサ55)	増設ユニット (タテ100×ヨコ250×フカサ55)	基本用ターミナルユニット (タテ86×ヨコ171×フカサ36)	増設用ターミナルユニット (タテ91×ヨコ210×フカサ35)
5回路	1.5m	ARS 5	56,200	AR 5UN×1	—	ARN 5N×1	—
	3.0m	ARS 5Y	61,600				
10回路	1.5m	ARS 10	61,900	AR 10UN×1	—	ARN AN×1	—
	3.0m	ARS 10Y	67,300				
20回路	1.5m	ARS 20	100,000	AR 10UN×1	AR 10UCN×1	ARN AN×1	ARN BN×1
	3.0m	ARS 20Y	106,000				
30回路	1.5m	ARS 30	139,000	AR 10UN×1	AR 10UCN×2	ARN AN×1	ARN BN×2
	3.0m	ARS 30Y	144,000				

(商品コード27)

## ■ 個別警報出力タイプ

警報回路数	電源線及び通信線ハーネス長さ	品番	標準価格(円)	ユニットセット内容 ( ) 内は外形寸法			
				基本ユニット (タテ100×ヨコ250×フカサ55)	増設ユニット (タテ100×ヨコ250×フカサ55)	基本用ターミナルユニット	増設用ターミナルユニット (タテ91×ヨコ210×フカサ35)
5回路	1.5m	ARS 5R	64,400	AR 5UN×1	—	ARN 5RN×1 (タテ86×ヨコ171×フカサ36)	—
	3.0m	ARS 5RY	69,800				
10回路	1.5m	ARS 10R	86,900	AR 10UN×1	—	ARN AN×1 (タテ91×ヨコ210×フカサ35)	—
	3.0m	ARS 10RY	92,300				
20回路	1.5m	ARS 20R	144,000	AR 10UN×1	AR 10UCN×1	ARN AN×1 (タテ91×ヨコ210×フカサ35)	ARN BRN×1
	3.0m	ARS 20RY	151,000				
30回路	1.5m	ARS 30R	223,000	AR 10UN×2	AR 10UCN×1	ARN AN×2 (タテ91×ヨコ210×フカサ35)	ARN BRN×1
	3.0m	ARS 30RY	229,000				

ご注意 個別警報出力タイプ30回路は、(基本ユニット1+増設ユニット1)+基本ユニット1の組合せになります。

(商品コード27)

## ■ 個別警報2出力タイプ (2C 接点付き)

警報回路数	電源線及び通信線ハーネス長さ	品番	標準価格(円)	ユニットセット内容 ( ) 内は外形寸法			
				基本ユニット (タテ100×ヨコ250×フカサ55)	増設ユニット (タテ100×ヨコ250×フカサ55)	基本用ターミナルユニット (タテ86×ヨコ171×フカサ36)	増設用ターミナルユニット (タテ86×ヨコ171×フカサ36)
5回路	1.5m	ARS 5W	85,500	AR 5UN×1	—	ARN 5WN×1	—
	3.0m	ARS 5WY	90,900				

(商品コード27)

## ■ 付属ハーネス (共通)

- 電源線 1本(30R, 30RYは2本)
- 通信線 5, 10回路 … 1本  
20回路 …… 2本  
30回路 …… 3本
- 渡り線 5, 10回路 … なし  
20回路 …… 1本  
30回路 …… 2本  
(ただし、個別警報タイプは1本)

## ■ 停電補償用蓄電池

停電補償が必要な場合に取付け下さい。

品種	回路数	停電補償時間	品番	標準価格(円)
一括警報出力タイプ	5	1時間(5回路動作時)	ARM BAT	19,300
	10~30	10時間(1回路動作時)		
個別警報出力タイプ	5	1時間(5回路動作時)		
	10~30	7時間(1回路動作時)		
個別警報2出力タイプ	5	1時間(5回路動作時)		

(商品コード27)

基本増設ユニットの外形寸法と取付穴加工寸法はP.893のAR10UTNと同じです。

※ARS5シリーズの対応可能オプションはP.1283を参照ください。  
ARS10、20、30の対応可能オプションはP.1285を参照ください。

## ■ 結線図(ARS10、20、30、10Y、20Y、30Y)

※ARS5、5YはP.1283のARM5N、5FNの結線図を参照ください。  
※ARS5、5RYはP.1283のARM5RN、5RFNの結線図を参照ください。  
一括警報出力基本ターミナルユニット

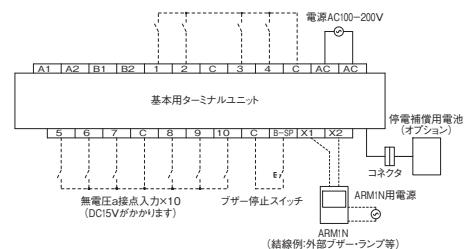

## 個別警報出力基本ターミナルユニット

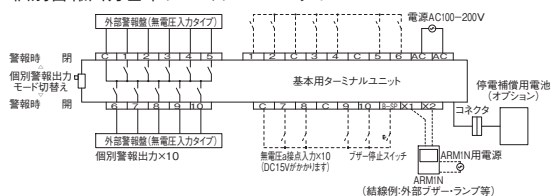

この紙面に掲載の商品には、消費税は含まれておりません。

組合せ自在で幅広い用途、規模にフレキシブルに対応。  
10回路の警報受信機能を搭載したコンパクトなユニットです。

▼基本ユニット



▼増設ユニット



納期区分	適用	警報回路数	品番	標準価格(円)	備考
◎	基本ユニット	10回路	AR 10UTN	46,800	
◎	増設ユニット	10回路	AR 10UCTN	31,300	基本ユニットに接続して使用

(商品コード27)

## ■ アラームコンポーネントシステム

アラームユニットは、基本ユニットと増設ユニットがあり各ユニットとも10回路を1ユニットとし、警報回路数に応じ必要ユニットを接続する方式です。ユニットの組合せにより、1コンポーネント最大30回路(基本ユニット×1、増設ユニット×2)の警報、監視が可能です。

- 基本ユニット  
単体でも使用できるユニットで、増設ユニットを2ユニットまで接続できます。
- 増設ユニット  
基本ユニットに接続して使用します。ユニット自体には押釦スイッチ、ブザー、一括警報出力などはなく基本ユニットと共用になります。

## ■ 特長

- 電源電圧AC100-200V両用  
電源電圧はAC100V、AC200Vのどちらでも使用できます。
- ランプモード切替スイッチ  
DIPスイッチの切替で、各回路ごとにランプモードの切替が可能です。点滅モードは警報に、点灯モードは運転表示ランプなどにご利用いただけます。



## 組み合わせ例

### 10回路の場合

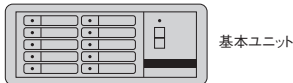

基本ユニット

### 50回路の場合

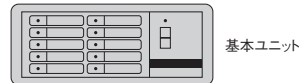

基本ユニット

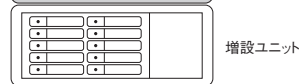

増設ユニット

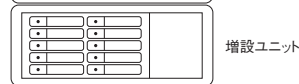

増設ユニット

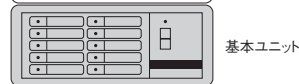

基本ユニット

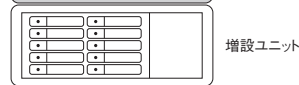

増設ユニット



増設ユニット

### 30回路の場合



基本ユニット



増設ユニット

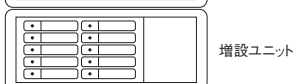

増設ユニット

- 20回路以上の場合、各ユニットは縦に密着して並べてください。
- 基本ユニットの位置は、上中下段どこに置いても問題ありません。
- 1台の基本ユニットに対して接続できる増設ユニットは2台、最大警報回路数は30回路までです。40回路以上必要な場合は、基本ユニットを増やして下さい。この場合基本ユニット間においてブザー、ランプテスト、一括警報出力は連動しませんので注意してください。

ランプモード	ランプ	ブザー	外部一括警報出力
点滅モード	点滅します	作動します	作動します
点灯モード	点灯します	作動しません	作動しません

- 後追い警報機能  
1回路の警報により内部のブザーを止めた場合でも、他回路に警報が入れば再度ブザーがなります。
- 内部ブザーのタイマー停止機能  
内部ブザーの長時間連続鳴動による迷惑をさけるため、鳴動5分後に内部ブザーを自動的に停止します。この機能はスイッチにより解除できます。鳴動時間は1、2、3、4、10分に変更(出荷前のみ)ができます。
- ランプテスト機能  
ランプテストボタンにより、ランプの点灯又は点滅の確認ができます。
- 外部一括警報出力  
外部警報出力(無電圧a接点)付きです。1回線でも警報があるとONになり、外部に警報を移報したい場合に便利です。
- 外部からのブザー停止機能  
内部ブザー停止用の入力端子(無電圧a接点)を設けたため外部スイッチを接続すると離れた場所から内部ブザー停止ができます。

※表示部と端子部が分かれたセパレートタイプもございます。P.1289

## ■ ユニット仕様

	基本ユニット	増設ユニット
品番	AR 10UTN	AR 10UCTN
警報回路数	10回路	
警報信号入力	無電圧a接点 (接点にはDC15V、最大10mA流れず。)	
電源電圧	AC100V-200V	—
電源周波数	50Hz/60Hz	—
消費電力	※6.0W	※2.0W
一括警報接点定格 (無電圧a接点)	DC24V又はAC250V3A (抵抗負荷) AC250V1A (誘導負荷) $\cos\theta = 0.4$	—
ブザー音量	75dB/m以上	—
接続方式	端子台接続	端子台接続
重量	600g	500g

※消費電力は全回路動作させた時の数値です。

## ■ 停電補償用蓄電池 (オプション)

停電補償が必要な場合に取付け下さい。

停電補償時間	品番	標準価格 (円)
10時間 (1回路動作時)	ARM BAT	19,300

(商品コード27)

## ■ オプション

- 銘板を設備に合わせて各種製作いたします。
- 標準ランプ色 (黄) を赤または緑に交換します。
- 停電補償用蓄電池を取付けられます。
- 5分のブザー停止タイマー時間を変更します。  
(1、2、3、4、10分)

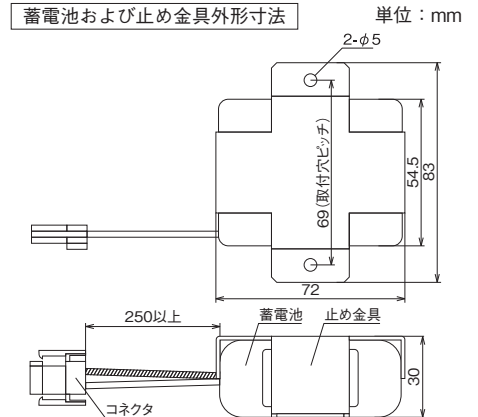

## ■ AR 10UTN (端子台仕様)

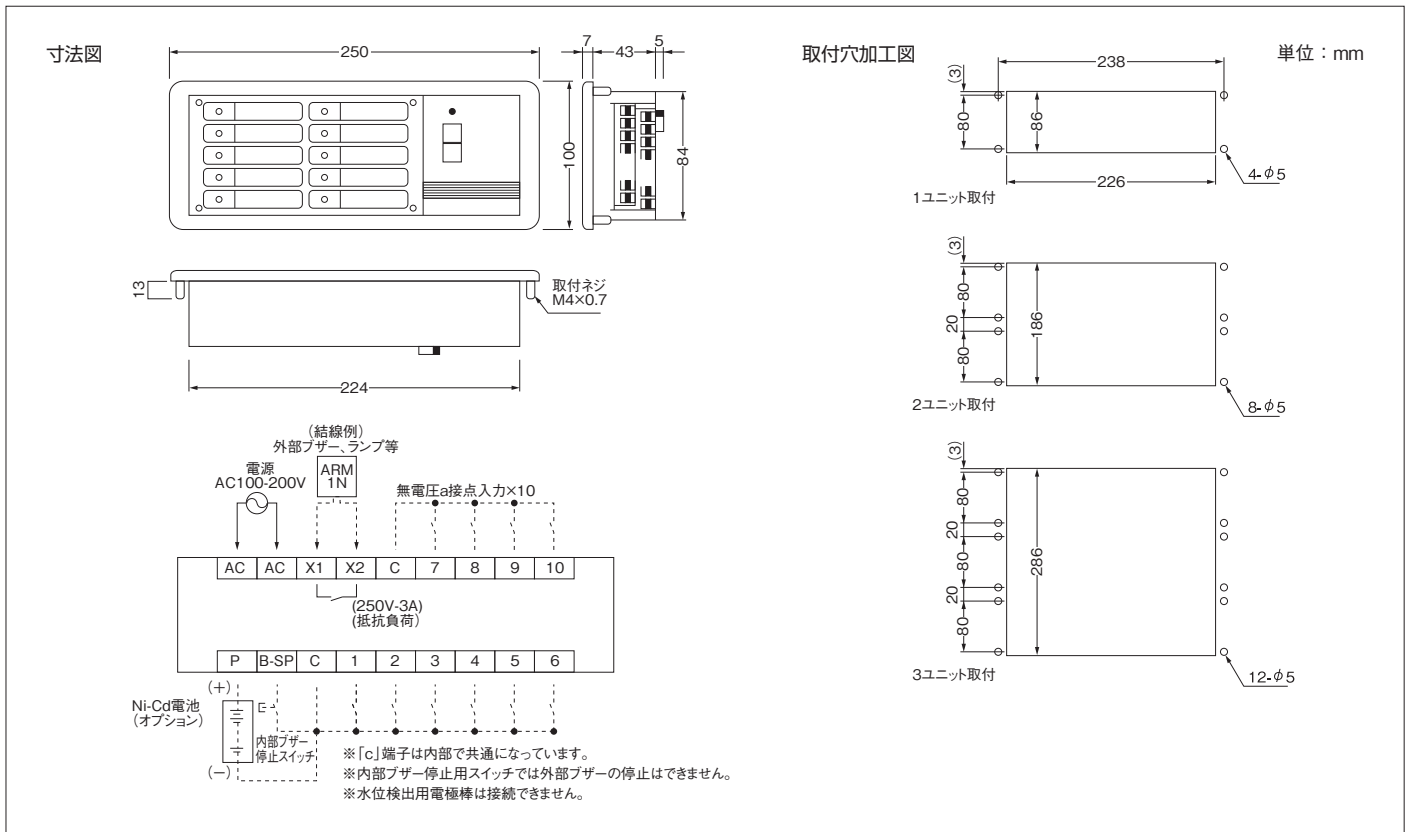

## ■ 使用上の注意

- 警報信号入力端子 (1 ~ 10)、内部ブザー停止用端子 (B-SP) 及び C 端子に関する注意事項

- これらの各端子に電圧 (微小電圧を含む) を印加すると故障します。
- 接続に使用する電線は 0.75mm<sup>2</sup> 以上、長さは 200m 以下としてください。芯線の細い場合または電線長が長い場合、電線抵抗が大きくなり誤動作の原因となります。
- 各端子へ接続する線は必ず単独配線としてください。動力線、電灯線などの電力線との同一配管、同一ダクト利用及び近接配線を行うと誤動作、制御部故障の原因となります。
- 各端子間へ接続する無電圧 a 接点は 1 入力に必ず 1 つの接点としてください。1 つの接点に複数の入力を共用して接続すると誤動作、制御部の故障となります。

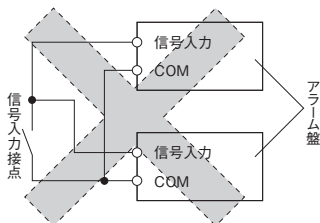

- 雷の多発地域でご使用の場合は誤動作、制御部故障防止のため警報信号入力端子 (1 ~ 10)、外部ブザー停止用端子 (B-SP) 及び C 端子へ以下の対策を施してください。

- 各端子へ接続する線をシールド線とし、シールド部をフレームアースへ接地してください。
- 各端子とフレームアース間に市販のサージ吸収素子を取り付けてください。
- 各端子と接続線の間に信号中継リレーを設け絶縁してください。また、電源側にも AC 端子とフレームアース間に市販のサージ吸収素子を取り付けてください。

# 電極棒切替盤 DK

DK1R、DK2、DK1SO…樹脂製 クリーム マンセル 2.5Y9/1(近似)

DK1S…金属製 ページュ マンセル 5Y7/1 日塗工 G25-70B

給水設備の受水槽が2ヶ所あり、交互に切替えを必要とする場合、電極棒切替盤により各電極棒を切替えて使用します。



DK 1R



DK 2



DK 1SO



DK 1S

適用・材質	適用	切替方式	納期区分	品番	標準価格(円)	キャビネット寸法(mm)			使用キャビネット	重量(kg)
						タテ	ヨコ	フカサ		
屋外用・樹脂製	電極棒切替専用(5P用)	リレー切替式	④	DK 1R	29,500	250	150	120	SPNO 2515-12	1
	受水槽電極棒切替及び電磁弁切替回路付			DK 2	69,400	300	200	160	SPNO 3020-16	3
屋外用・樹脂製	電極棒切替専用(5P用)	トグルスイッチ(電源不要)	④	DK 1SO	20,800	250	150	120	SPNO 2515-12	1
屋内用・金属製				DK 1S	29,500	200	250	160	CXPN 2025-16	3

(商品コード53)

## ●オプション対応

電源電圧 AC100V へ変更します。ご注文時にご依頼下さい。

## ●結線図(参考)

### DK 1R

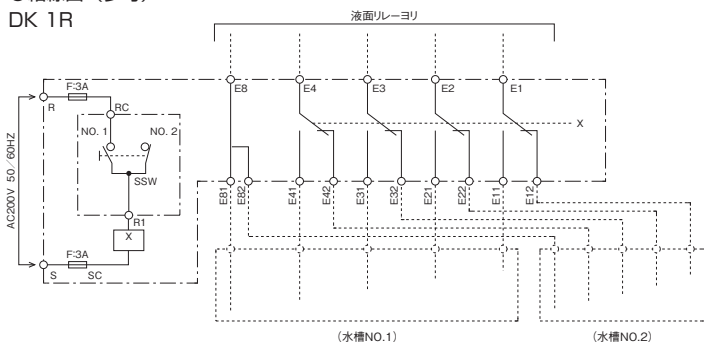

### DK 1SO、DK 1S 共通

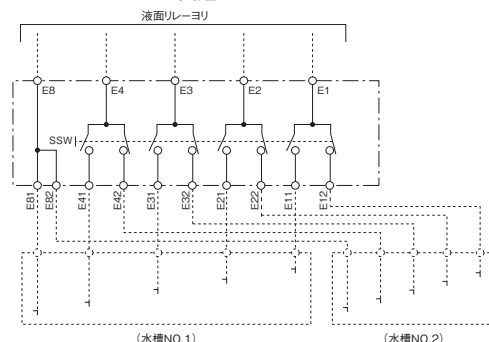

### DK 2

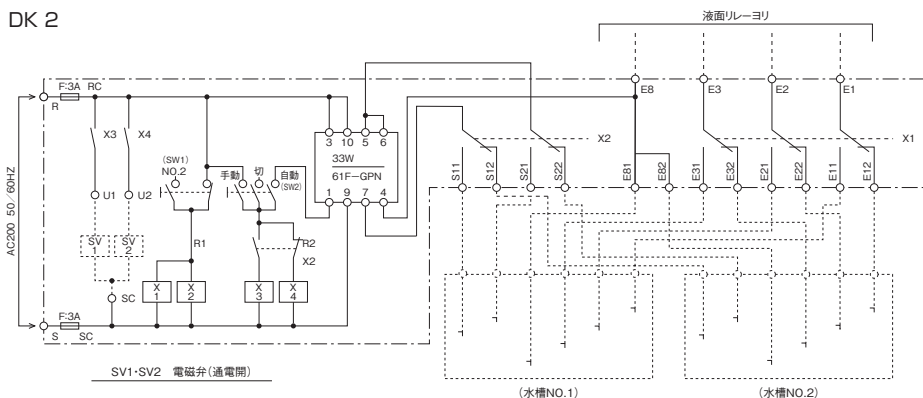

ページュ マンセル 5Y7/1  
日塗工 G25-70B

クリーム マンセル 2.5Y9/1  
日塗工 G22-90B

※クリームの場合は品番末尾にK(例: AG 1K)をつけてご注文ください。

給、排水設備の水位警報に利用できます。

●ブザーストップはPBS式です。

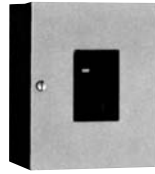

AG 1

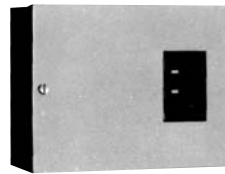

AG 3

納期区分	適応	品番 (ページュ)	標準価格 (円)	キャビネット寸法 (mm)			重量 (kg)
				タテ	ヨコ	フカサ	
④	増水又は温水警報	<b>AG 1</b>	41,300	250	200	130	4
④	増水及び温水警報	<b>AG 3</b>	64,900	250	320	130	6

(商品コード53)

■結線図 (参考)

AG 1

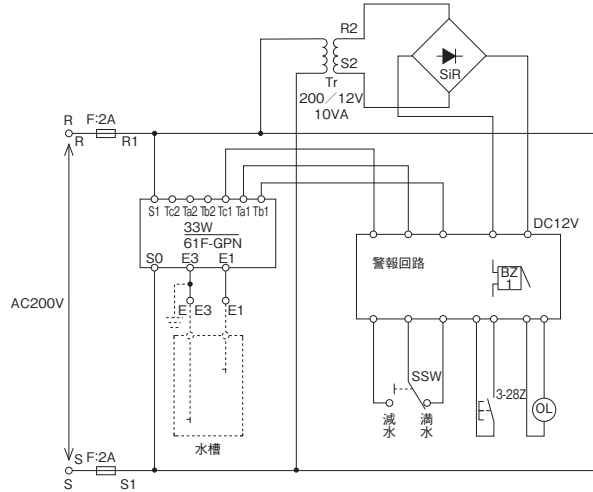

※外部出力は満水、減水のどちらかしか出力できません。(盤内のSSWにて切換)

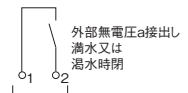

●接点定格

	抵抗負荷	誘導負荷
AC200V	5A	2A
DC30V	5A	2A

AG 3

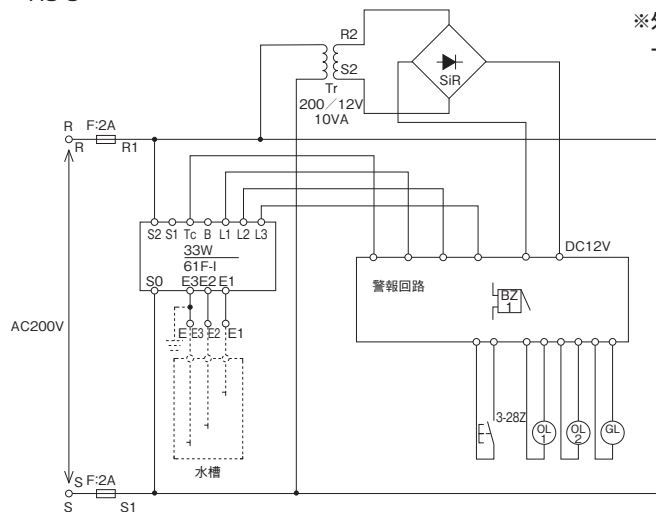

※外部出力は満水、減水のどちらかが入っても一括で出力します。

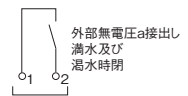

●接点定格

	抵抗負荷	誘導負荷
AC200V	5A	2A
DC30V	5A	2A

●オプション対応

電源電圧AC100Vへの変更、警報出力を有電圧に変更します。ご注文時にご依頼下さい。

埋込型化粧枠

埋込型として使用する場合に取付けます。

適応	標準価格加算額 (円)
AG 1用	2,160
AG 3用	2,160

この紙面に掲載の商品には、消費税は含まれておりません。

ページュ マンセル 5Y7/1  
日塗工 G25-70B

クリーム マンセル 2.5Y9/1  
日塗工 G22-90B

※クリームの場合は品番末尾にK(例:WA 1K)をつけてご注文ください。



WA 12

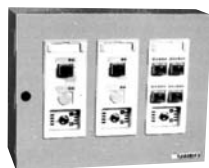

WA 114

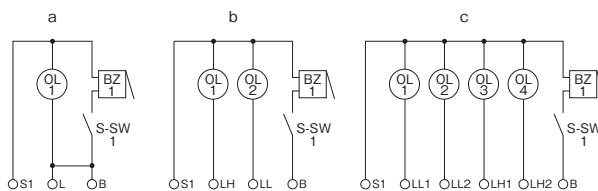

220V用

納期区分	回路構成		品番	標準価格 (円)	適用	キャビネット寸法 (mm)			重量 (kg)
	ランプ・ブザー数	結線図				タテ	ヨコ	フカサ	
④	$\begin{pmatrix} \text{OL} \\ \text{BZ} \\ 1 \end{pmatrix} \times 1$	a	<b>WA 1</b>	17,700	G1、G2用 1系統	250	160	130	3
④	$\begin{pmatrix} \text{OL} \\ \text{BZ} \\ 2 \end{pmatrix} \times 1$	b	<b>WA 2</b>	20,700	G3用 1系統				
④	$\begin{pmatrix} \text{OL} \\ \text{BZ} \\ 4 \end{pmatrix} \times 1$	c	<b>WA 4</b>	25,100	G4用 1系統				
④	$\begin{pmatrix} \text{OL} \\ \text{BZ} \\ 1 \end{pmatrix} \times 2$	a×2	<b>WA 11</b>	28,000	G1、G2用 2系統	250	320	130	5
④	$\begin{pmatrix} \text{OL} \\ \text{BZ} \\ 1 \end{pmatrix} \times 1, \begin{pmatrix} \text{OL} \\ \text{BZ} \\ 2 \end{pmatrix} \times 1$	a+b	<b>WA 12</b>	32,500	G1、G2用 1系統 +G3用 1系統				
④	$\begin{pmatrix} \text{OL} \\ \text{BZ} \\ 1 \end{pmatrix} \times 1, \begin{pmatrix} \text{OL} \\ \text{BZ} \\ 4 \end{pmatrix} \times 1$	a+c	<b>WA 14</b>	35,400	G1、G2用 1系統 +G4用 1系統				
④	$\begin{pmatrix} \text{OL} \\ \text{BZ} \\ 1 \end{pmatrix} \times 1, \begin{pmatrix} \text{OL} \\ \text{BZ} \\ 4 \end{pmatrix} \times 1$	b+c	<b>WA 24</b>	39,900	G3用 1系統 +G4用 1系統				
④	$\begin{pmatrix} \text{OL} \\ \text{BZ} \\ 4 \end{pmatrix} \times 2$	c×2	<b>WA 44</b>	44,300	G4用 2系統	250	320	130	5
④	$\begin{pmatrix} \text{OL} \\ \text{BZ} \\ 1 \end{pmatrix} \times 3$	a×3	<b>WA 111</b>	36,900	G1、G2用 3系統				
④	$\begin{pmatrix} \text{OL} \\ \text{BZ} \\ 1 \end{pmatrix} \times 2, \begin{pmatrix} \text{OL} \\ \text{BZ} \\ 2 \end{pmatrix} \times 1$	a×2+b	<b>WA 112</b>	41,300	G1、G2用 2系統 +G3用 1系統				
④	$\begin{pmatrix} \text{OL} \\ \text{BZ} \\ 1 \end{pmatrix} \times 2, \begin{pmatrix} \text{OL} \\ \text{BZ} \\ 4 \end{pmatrix} \times 1$	a×2+c	<b>WA 114</b>	45,800	G1、G2用 2系統 +G4用 1系統	250	400	130	6
④	$\begin{pmatrix} \text{OL} \\ \text{BZ} \\ 1 \end{pmatrix} \times 4$	a×4	<b>WA 1111</b>	48,700	G1、G2用 4系統				
④	$\begin{pmatrix} \text{OL} \\ \text{BZ} \\ 1 \end{pmatrix} \times 3, \begin{pmatrix} \text{OL} \\ \text{BZ} \\ 2 \end{pmatrix} \times 1$	a×3+b	<b>WA 1112</b>	51,700	G1、G2用 3系統 +G3用 1系統				

(商品コード53)

# ポンプ制御盤結線図

## ●主幹スイッチ容量表

モータ容量	0.4KW	0.75KW	1.5KW	2.2KW	3.7KW	5.5KW	7.5KW
<b>ELB</b>	30A	30A	30A	30A	30A	50A	60A
<b>MCB</b>	10A	10A	20A	20A	30A	50A	75A
<b>自交同時運転 主幹MCB</b>	30A	30A	30A	30A	60A	75A	100A

●結線図は、主幹がモーターブレーカになっていますが漏電ブレーカ・ノーヒューズブレーカの製品もあります。  
[ご注意] 警報出力は全て有電圧AC200Vです。

### 〈GP 04 ~ 75〉 単独自動運転 P.1268

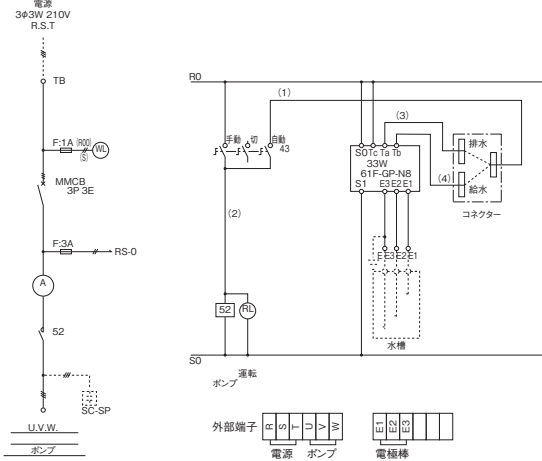

### 〈GP 04A ~ 75A〉 自動交互運転 P.1268

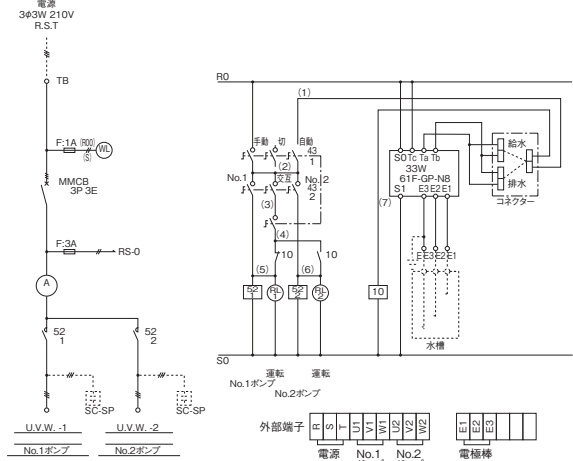

### 〈G2 04 ~ 75〉 単独自動運転 P.1269

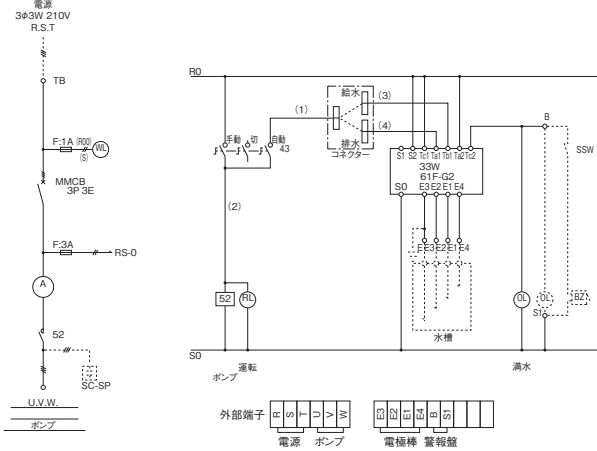

### 〈G2 04A ~ 75A〉 自動交互運転 P.1269

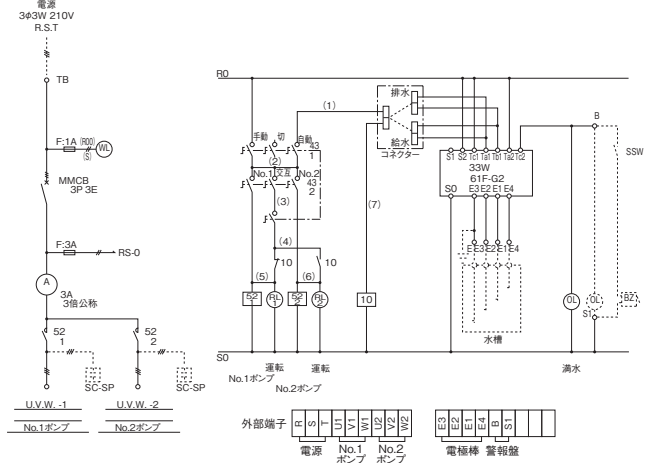

### 〈G2 04D ~ 75D〉 自動交互同時運転 P.1269

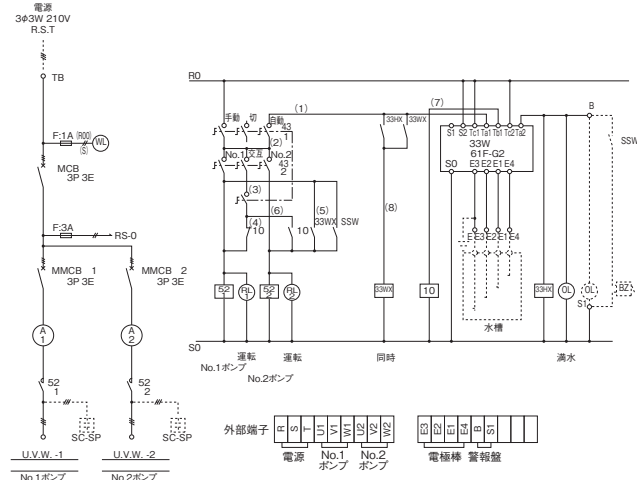

### 〈G4 04 ~ 75〉 単独自動運転 P.1270

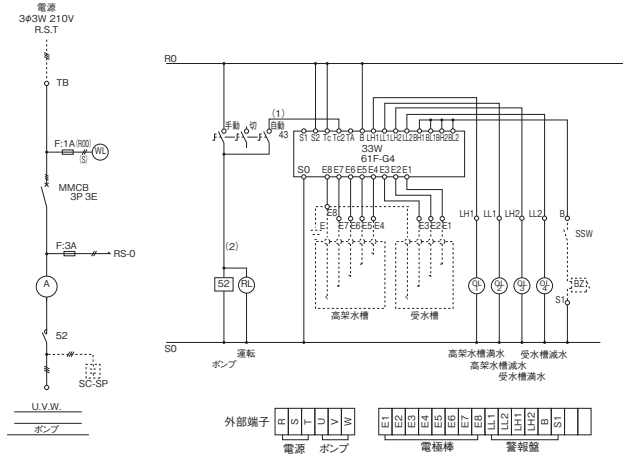

<G4 04A ~ 75A> 自動交互運転 P.1270

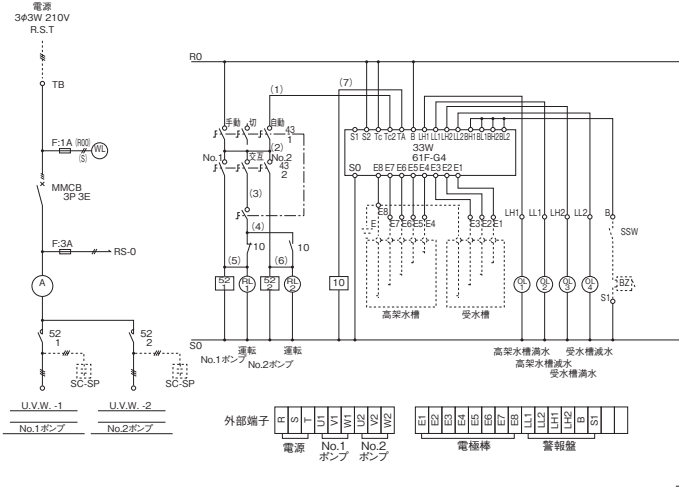

<G4 04D ~ 75D> 自動交互同時運転 P.1270

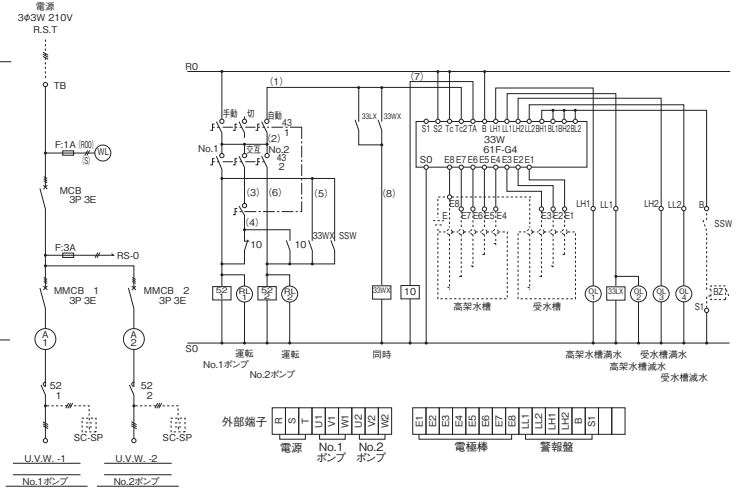

<F3 04 ~ 37> 単独自動運転 P.1271

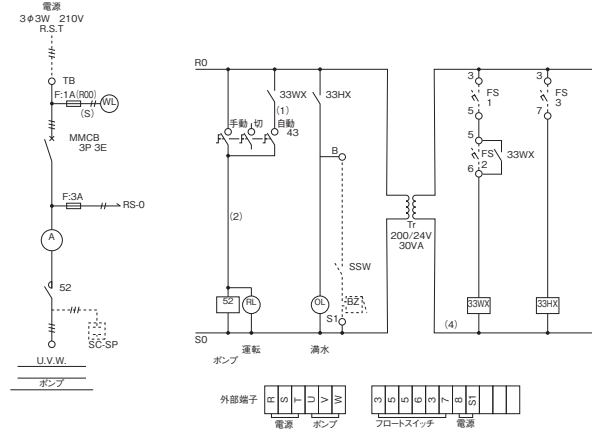

<F3 04A ~ 37A> 自動交互運転 P.1271

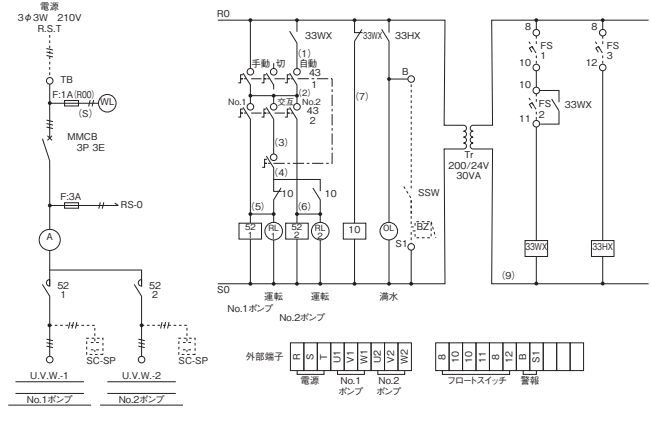

スターデルタ起動盤結線図 P.1276

<SP3 55N ~ 370N> 3コンタクター方式PBS操作

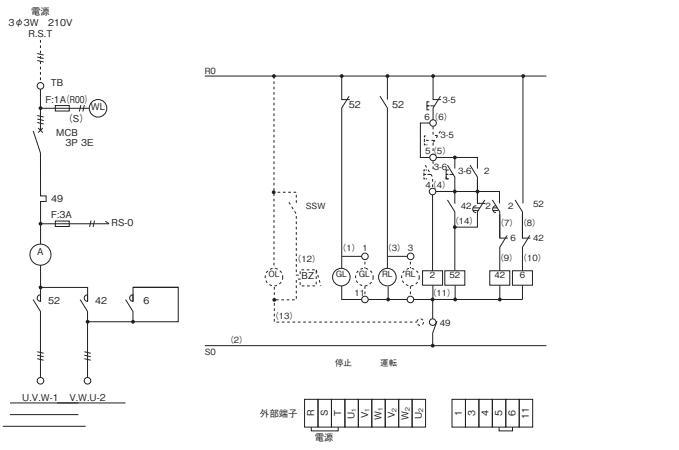

<SC3 55N ~ 370N> 3コンタクター方式COS操作

